A 914 Compact Litronic

LIEBHERR

Escavatore gommato



Generation
6

Motor
105 kW / 143 CV
Livello V
Tier 4 Final

Peso operativo
15.200-17.500 kg

Capacità benna
0,17-0,87 m³

Prestazioni

Compattezza, flessibilità: la perfetta combinazione per la massima efficienza

Economia d'esercizio

Investimento conveniente: massima economicità e tutela per l'ambiente

Affidabilità

Competenza, resistenza, innovazione: un'esperienza pluriennale

Comfort

Ergonomia eccellente: design della cabina superiore per il comfort dell'operatore

Facilità di manutenzione

Assistenza su tutta la linea: semplice, rapida e sicura





A 914 Compact Litronic

Peso operativo
15.200–17.500 kg
Motore
105 kW / 143 CV
Livello V
Tier 4 Final
Capacità benna
0,17–0,87 m³

Prestazioni



Compattezza, flessibilità: la perfetta combinazione per la massima efficienza

Gli escavatori gommati compatti Liebherr rappresentano in tutti i cantieri nel mondo un autentico punto di riferimento in quanto a forza e velocità, offrendo allo stesso tempo dimensioni compatte. In questo modo le prestazioni quotidiane degli operatori sono sempre ai massimi livelli. Si tratti di cantieri in centro città, di costruzione di strade, di movimento terra, di canalizzazioni o di posa di tubazioni, grazie agli escavatori gommati compatti Liebherr si produce di più in minor tempo.

Il massimo delle prestazioni

Flessibilità

L'elevata forza di scavo, nonostante un ridotto raggio di rotazione posteriore, consente un impiego flessibile in qualsiasi cantiere. Anche le superfici più dure possono essere lavorate con rapidità e precisione, ottenendo la massima produttività.

Maggiore rapidità

L'A 914 Compact Litronic consente un'elevata velocità operativa anche in caso di movimenti combinati dell'attrezzatura. Tutti i lavori di scavo, livellamento e profilatura possono essere portati a termine più rapidamente, permettendo di passare velocemente a nuove operazioni. In caso di operazioni di sollevamento o livellamento, la velocità della macchina può essere facilmente adeguata all'utilizzo grazie all'interruttore MODE.

Sterzo con joystick

Grazie al comando joystick (optional), l'operatore può guidare l'escavatore gommato in modo proporzionale con il mini-joystick. In questo modo è possibile eseguire contemporaneamente i movimenti, sia in fase di lavoro sia di marcia, senza spostare la mano. Azionamento più efficiente con sempre maggiore produttività.



Joystick con comando proporzionale

- Alta funzionalità con un design affusolato ed ergonomico
- Il mini-joystick a 4 vie consente svariate possibilità di comando, senza dover cambiare manipolatore, ad es. sterzo, stabilizzatori o attrezzature applicate
- Due tasti e un interruttore a 2 posizioni aumentano le funzioni disponibili



Forza di scavo

- Elevata forza di penetrazione e strappo
- Prestazioni di scavo elevate e costanti anche su terreni duri
- Maggiore forza di scavo per risultati più rapidi

Un lavoro preciso

Precisione operativa

Il joystick di serie con comando proporzionale e la straordinaria sensibilità del sistema idraulico consentono lavori precisi a elevate velocità e movimenti simultanei. L'operatore può pertanto svolgere in tempi brevi lavori estremamente impegnativi, non soltanto a velocità ridotta ma anche alla massima potenza.

Freno di lavoro automatico

Il freno di lavoro fa in modo che non sia più necessario azionare manualmente il pedale del freno in alcune applicazioni. Ciò consente, particolarmente in caso di frequenti spostamenti dell'escavatore, di accelerare i cicli di lavoro, aumentando la sicurezza per uomo e macchina.



Pneumatici Liebherr

- Pneumatici gemellati senza anello distanziatore
- Elevata stabilità in fase di lavoro e poche vibrazioni durante la marcia grazie all'elevata pressione dei pneumatici
- Migliore autopulizia, già dopo pochi metri, evita l'imbrattamento della carreggiata
- Superficie di appoggio più grande per una minore pressione sul terreno e un'elevata trazione sui terreni molli

Economia d'esercizio



Investimento conveniente: massima economicità e tutela per l'ambiente

Gli escavatori compatti Liebherr conciliano ottimamente elevata produttività, compattezza, flessibilità ed un'eccellente economia d'esercizio. Su richiesta è possibile aumentare ulteriormente l'efficienza di ogni escavatore gommato con una benna produttiva Liebherr, con un olio idraulico Liebherr che riduce i consumi di carburante o con un sistema Liebherr a cambio rapido. Per un maggiore profitto per ora d'esercizio.

Massima efficienza

Efficienza in termini di carburante e post-trattamento dei gas di scarico

Il motore diesel D924 protegge l'ambiente e le sue risorse grazie a un ridotto consumo di carburante e a emissioni contenute. Per quanto riguarda le norme sulle emissioni dei gas di scarico di Livello V e Tier 4 Final Liebherr si avvale di un innovativo sistema SCR (selective catalytic reduction) con filtro antiparticolato. Questo sistema riduce le emissioni di gas di scarico in modo efficace senza impattare sulle prestazioni.

Sistema automatico di riduzione giri e Start & Stop del motore

Grazie al sistema automatico di riduzione al minimo del numero dei giri motore non appena la mano viene tolta dal joystick, il motore rallenta non attivando quindi alcuna funzione idraulica. Quando la mano si avvicina nuovamente al Joystick, i sensori di prossimità su di esso attivano immediatamente, con il solo sfioramento, il numero di giri motore precedenti. In questo modo si ottiene, oltre ad un risparmio di carburante, anche una riduzione del rumore. Con lo Start & Stop del motore (opzionale) i costi di esercizio possono essere ulteriormente ridotti.



Trasmissione

- Elevata forza di trazione per rapide accelerazioni in piano ed elevate velocità finali in salita
- Riduce i tempi improduttivi di trasferimento e in cantiere
- Rapidamente a destinazione - Rapidamente produttivi

Produttività aumentata

Utensili da montaggio Liebherr e Solidlink

Per aumentare la produttività delle macchine, Liebherr offre un'ampia selezione di attrezzature per i campi d'impiego più diversi. Gli escavatori idraulici possono essere dotati, inoltre, di un sistema di cambio rapido completamente idraulico Solidlink. La combinazione di un dispositivo idraulico di cambio rapido con il sistema Solidlink consente di cambiare rapidamente e in modo sicuro gli utensili meccanici e idraulici dalla cabina. Questo permette di aumentare la produttività fino ad un 30%.

Gestione efficiente

LiDAT, il sistema di trasmissione dati e di localizzazione creato da Liebherr, consente la gestione, il monitoraggio ed il controllo efficiente dell'intero parco macchine in relazione alla raccolta e all'analisi dei dati, alla gestione del parco macchine e all'assistenza. Tutti i dati importanti della macchina possono essere visualizzati in qualsiasi momento tramite il browser web. LiDAT offre documentazione esaustiva dell'utilizzo, disponibilità elevata grazie brevi tempi di inattività dovuti alle riparazioni, possibilità di intervento più rapido da parte del produttore, riconoscimento più tempestivo di sollecitazioni/sovraccarichi e quindi un prolungamento della durata di vita utile delle macchine nonché maggiore sicurezza nella pianificazione in azienda.

Liebherr Power Efficiency (LPE) System

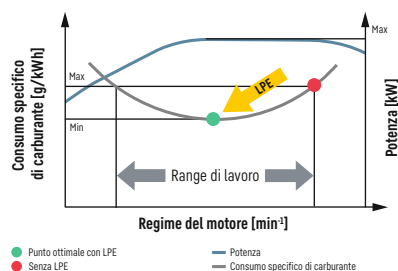

Basso consumo di carburante grazie al comando macchina intelligente

- Liebherr Power Efficiency (LPE) ottimizza l'interazione dei componenti di trasmissione in relazione al grado di rendimento
- LPE consente di far funzionare la macchina nei limiti del consumo specifico di carburante più basso per garantire meno consumo e più efficienza a parità di prestazioni

Sistema di cambio rapido Liebherr Solidlink

- Cambio rapido e sicuro di utensili meccanici e idraulici dalla cabina
- Aumento dell'utilizzazione a pieno della macchina fino al 90% grazie a maggiori possibilità di impiego
- Controllo ottico e acustico della corretta posizione di blocco dell'utensile sul dispositivo di cambio rapido grazie a due sensori di prossimità

Affidabilità



Competenza, resistenza, innovazione: un'esperienza pluriennale

L'affidabilità è sinonimo di sicurezza, elemento fondamentale per il successo di un progetto. Liebherr è da decenni sinonimo di sicurezza, grazie alle sue macchine operatrici sempre affidabili ed ai suoi partner di vendita e assistenza orientati al cliente. Affinché una macchina operatrice Liebherr sia ciò che deve essere: un investimento che conviene sempre.

Elevata disponibilità della macchina

Qualità e competenza

La nostra esperienza, la comprensione dei bisogni dei clienti e la loro applicazione tecnica garantiscono il successo del prodotto. Da decenni Liebherr fornisce un'ampia gamma di soluzioni. Componenti chiave come componenti elettronici, ralle, motori di rotazione e cilindri idraulici vengono sviluppati e prodotti dalla stessa Liebherr. Il grande livello di produzione in Liebherr garantisce la massima qualità e consente la reciproca armonizzazione ottimale dei componenti.

Dispositivo antivibrazioni

Grazie al dispositivo antivibrazioni si riduce enormemente l'"oscillazione" di tutta la macchina, cosa che si può verificare durante la marcia dell'escavatore gommato. Ciò avviene in particolare sui tratti più lunghi, sia su strada sia su altri terreni. I dispositivi antivibrazioni comprendono gli accumulatori a pressione, i quali fungono da "ammortizzatori" sui cilindri di sollevamento affinché le oscillazioni risultanti sull'impianto non vengano trasmesse alla torretta. La funzione di ammortizzazione riduce il carico meccanico sulla struttura in acciaio, il che garantisce nuovamente una durata maggiore dei componenti. La tenuta di strada più ferma consente all'operatore di guidare in modo più rapido, confortevole e quindi efficiente.

Maggiore sicurezza

Fari luminosi e duraturi

Diversi fari illuminano perfettamente l'area di lavoro, garantendo una migliore visibilità e ancora più sicurezza per l'uomo e la macchina. Le luci posteriori a LED di serie non sono solo belle ma hanno anche un'elevata luminosità e una durata estremamente lunga.

Dispositivi di sicurezza antirottura tubi

I dispositivi di sicurezza antirottura tubi di serie sui cilindri idraulici di sollevamento evitano un abbassamento incontrollato del braccio di lavoro e assicurano la massima sicurezza in ogni ambito.

Limitazione elettronica dell'altezza

In caso di interventi in ambienti di lavoro con elementi sporgenti o sospesi, gli escavatori gommati Compact possono essere opzionalmente dotati di una limitazione elettronica dell'altezza. La massima altezza di lavoro ammissibile può essere scelta liberamente e arresta il movimento dell'attrezzatura al raggiungimento del valore impostato. In questo modo si possono evitare danni alla macchina e all'ambiente circostante.



QPDM – Gestione qualità e dati di processo

- La QPDM consente la creazione, documentazione e valutazione dei dati di produzione
- Automatizzazione di documentazione e processi di verifica
- Eccellente controllo di elevati numeri di pezzi con qualità costante ed elevata



Meno è meglio

- Ampliamento delle possibilità d'impiego grazie al corto raggio di rotazione posteriore di soltanto 1,75 m
- Maggiore sicurezza per uomo e macchina
- Gli escavatori compatti Liebherr: agevoli e sicuri



Una visibilità migliore – anche sui lati

- La telecamera di serie per il monitoraggio dell'area posteriore e di quella laterale consente al guidatore di avere sempre una visuale ottimale sulla sua area di lavoro e sull'ambiente circostante la macchina
- Le grandi superfici vetrate, insieme alle due telecamere di monitoraggio di serie, consentono in qualsiasi momento una movimentazione sicura della macchina

Comfort



Ergonomia eccellente: design della cabina superiore per il comfort dell'operatore

La moderna cabina Liebherr è la più grande in questa classe di macchine ed offre le migliori condizioni per un lavoro produttivo, concentrato e sicuro per la salute, grazie anche al sedile a sospensione pneumatica riscaldabile, disponibile di serie, al climatizzatore automatico ed ai dispositivi di comando a disposizione ergonomica con display touchscreen. Gli allestimenti di sicurezza, nella loro estrema completezza comprendono di serie, tra le altre cose, la protezione antiribaltamento (ROPS) della cabina ai sensi della norma ISO 12117.2.

Cabina di prima classe

Climatizzatore automatico

Il climatizzatore automatico di serie è caratterizzato da una gestione semplice e intuitiva. La temperatura, il ventilatore e le diverse bocchette per l'aria della zona testa, corpo e piedi vengono regolati mediante il touchscreen del display. Grazie alla funzione a pulsante singolo sbrinamento / deumidificazione i vetri appannati vengono sbrinati in tempi brevissimi. Il filtro per l'aria cabina è comodamente e facilmente sostituibile dall'esterno.

Sedili operatore

Le versioni disponibili di sedile operatore Standard, Comfort e Premium offrono uno straordinario comfort di seduta. La versione standard del sedile offre già diversi allestimenti di serie: sospensione pneumatica, riscaldamento sedile, poggiatesta, supporto lombare e molto altro ancora.

Bassi valori di rumorosità

Utilizzando cuscinetti viscoelastici, un buon isolamento e motori diesel Liebherr moderni e silenziosi, rumorosità e vibrazioni sono ridotte al minimo.



Rifornimento

- La pompa di rifornimento opzionale consente di effettuare il rifornimento direttamente da una tanica per carburante
- Tubo di rifornimento integrato nello sportello di manutenzione e arresto automatico a serbatoio pieno per un maggiore comfort e tempi brevi di rifornimento
- Fare rifornimento. Facilmente, rapidamente e in piena sicurezza

Comando confortevole

Radio con dispositivo vivavoce

La radio Liebherr opzionale è compatibile con MP3, ha una porta USB, può ricevere la radio digitale (DAB+ a seconda del Paese) e può essere utilizzata come interfaccia per il sistema vivavoce integrato. Se lo smartphone è collegato via Bluetooth, le chiamate possono essere controllate anche tramite il display touch. Ciò significa che l'intero controllo dei supporti avviene tramite un'unità centrale, il che rappresenta un vantaggio in termini di chiarezza, semplicità e comfort.

Pannello di controllo

Il grande display touch offre all'operatore un'interfaccia rapida e semplice, che fornisce tutte le informazioni necessarie per gestire al meglio il lavoro della macchina. Una guida menù semplice e intuitiva consente una rapida comprensione e un utilizzo altamente produttivo dell'unità di controllo. Perché complicare le cose semplici?

Uno spazio di lavoro confortevole

L'efficace riscaldamento a veicolo fermo aumenta sensibilmente il livello di comfort all'interno della cabina e quindi anche la produttività e la sicurezza in questo spazio di lavoro. Inoltre questa fase di pre-riscaldamento protegge inoltre i componenti del motore, e ne riduce l'usura.



Sicurezza massima

- Salita e discesa più sicure e confortevoli nella e dalla cabina grazie al maggiore spazio dato dal supporto braccio ribaltabile
- Tre pedane montate di serie con lamiere antiscivolo zincate per una maggiore sicurezza



Comandi intuitivi

- Rappresentazione dei dati macchina e dell'immagine della videocamera sul display da 9" con touchscreen ed accesso diretto dalla barra menu
- 20 posizioni libere di memoria per attrezzature applicate, per la regolazione rapida e semplice di pressione e portata olio mediante pulsante in caso di cambio attrezzo
- Il controllo della parte posteriore e laterale consente sempre una visuale ottimale dell'area di lavoro

Facilità di manutenzione



Assistenza su tutta la linea: semplice, rapida e sicura

Gli escavatori gommati compact Liebherr non sono solo produttivi, robusti, precisi ed efficienti ma sono stati anche progettati per facilitare gli interventi di assistenza. La manutenzione avviene in modo rapido, facile e sicuro. Così i costi di manutenzione e i tempi di fermo della macchina vengono ridotti al minimo.

Manutenzione più semplice

Una macchina progettata per facilitare gli interventi di assistenza

La struttura aiuta a gestire in modo più semplice gli interventi di assistenza, garantendo tempi di manutenzione più brevi e riducendo, grazie al risparmio di tempo, anche i costi dell'intervento. Tutti i punti di manutenzione sono comodamente accessibili da terra e, grazie agli sportelli di servizio grandi e alle ampie aperture, sono semplici da raggiungere. Il concetto di assistenza ottimizzato riassume i singoli punti di manutenzione e ne riduce il numero al minimo. I lavori di assistenza possono essere così svolti in modo ancora più veloce ed efficiente.

Oli idraulici con un valore aggiunto

Gli oli idraulici Liebherr raggiungono una durata di 6.000 ore d'esercizio o maggiore. Invece di definire intervalli fissi per il cambio olio, questo viene sostituito solo a seguito di un'analisi eseguita ogni anno o 1.000 ore di esercizio. L'olio idraulico Liebherr Hydraulik Plus, unico nel suo genere, può raggiungere una durata di oltre 8.000 ore d'esercizio, accompagnata da una riduzione fino al 5% dei consumi di carburante.

Il vostro partner di assistenza competente

Programma scambio

Il programma scambio di Liebherr offre componenti rigenerati secondo i massimi standard qualitativi ed economicamente convenienti. Sono disponibili diversi livelli di rigenerazione: sostituzione di componenti, sostituzione generale o riparazione. In questo modo il cliente riceve componenti di qualità pari a quella del prezzo originale a costi decisamente ridotti.

Consulenza e interventi di assistenza competenti

Per Liebherr la competenza nelle consulenze è un dato di fatto. Operatori specializzati e competenti sono in grado di consigliarvi al meglio sulle vostre specifiche richieste: colloqui di vendita di tipo pratico, contratti di assistenza, proposte per riparazioni vantaggiose, gestione delle parti di ricambio originali, trasmissione dati in remoto per la gestione del parco macchine.



Lubrificazione mentre si lavora

- Impianto automatico di lubrificazione centralizzata per attrezzatura e ralla
- Ampliabile in opzione alla biella ed all'attacco rapido
- Lubrificazione senza interruzione del lavoro per una maggiore produttività

Accesso ai vani impeccabile

- Sportelli di servizio grandi e di ampia apertura
- I filtri dell'olio motore, carburante, aspirazione motore e aria cabina sono comodi e facilmente accessibili
- Il livello dell'olio nel serbatoio idraulico può essere verificato dalla cabina
- Tempi di assistenza brevi per maggiore produttività

Servizio sostituzione pezzi più rapido

- Consegna in 24 ore: Servizio di sostituzione pezzi Liebherr sempre disponibile per i nostri rivenditori
- Catalogo ricambi elettronico: Scelta rapida e affidabile e ordine tramite portale online Liebherr
- Grazie al tracking online lo stato di elaborazione del vostro ordine può essere sempre monitorato

Panoramica sull'Escavatore gommato A 914 Compact Litronic

Posto operatore ergonomico per il massimo comfort

- Sedile "Comfort" o "Premium"*
- Impianto automatico di climatizzazione
- Display a colori ad alta risoluzione da 9" touchscreen
- Supporto braccio oscillante e joystick ergonomici
- Supporto braccio ribaltabile, a sinistra
- Comando proporzionale con mini joystick a 4 vie
- Sterzo con joystick*
- Grandi superficie vetrata
- Griglia di protezione superiore e anteriore, regolabile*
- Comando radio confortevole con dispositivo viva voce
- Tool Control per attrezzature
- Fari a LED*
- Telecamera posteriore e telecamera laterale

Strumentazione progettata e concepita in modo ottimale per la massima affidabilità

- Diverse versioni e lunghezze dei bracci
- Cilindri idraulici Liebherr
- Valvola di sicurezza per rottura tubazioni sui cilindri di sollevamento e cilindro del bilanciamento
- Dispositivo di avviso di sovraccarico
- Dispositivo antivibrazioni*
- Sistemi a cambio rapido Liebherr*
- Ampia gamma di attrezzature Liebherr*

* Opzione





Tecnologia superiore per il massimo dell'economicità

- Motore Diesel con emissioni di livello V e Tier 4 Final aggiornate
- Post trattamento gas di scarico con tecnologia SCRT Liebherr (livello V) / tecnologia SCR Liebherr (Tier 4 Final)
- Liebherr-Power Efficiency (LPE)
- Comando Load-Sensing
- Selezione MODALITA' (Sensitive, ECO, Power)
- Controllo automatico marcia a vuoto con sensore

Manutenzione più semplice per la massima produttività

- Impianto di lubrificazione centralizzata completamente automatico per torretta e braccio
- Sportelli di servizio grandi e di ampia apertura
- Punti centrali di manutenzione accessibili da terra
- Rubinetto di chiusura del circuito idraulico
- Filtro aria cabina comodo e semplice da cambiare dall'esterno

Combinazione perfetta per il massimo dell'efficienza

- Raggio di rotazione posteriore più corto
- Diverse varianti di sostegno, saldate
- Trazione integrata nel sottocarro
- Freno di lavoro automatico
- Pneumatici Liebherr senza anello distanziatore

Dati tecnici



Motore diesel

Potenza secondo norme ISO 9249	105 kW (143 CV) a 1.800 giri/min.
Modello	D924 – motore FPT progettato per Liebherr
Versione	A 4 cilindri in-linea
Alesaggio / Corsa	104 / 132 mm
Cilindrata	4,5 l
Principio di funzionamento	Motore Diesel, 4 cicli Sistema di iniezione common-rail Turbo intercooler Ottimizzato nelle emissioni
Filtro aria aspirazione	Filtro aria a secco con prefiltra, elemento principale ed elemento di sicurezza
Dispositivo automatico per regime al minimo	Controllato da sensori
Impianto elettrico	
Tensione di esercizio	24 V
Batterie	2 x 135 Ah / 12 V
Alternatore	Corrente trifase 28 V / 140 A
Livello V	
Valori di emissione sostanze nocive	Secondo il regolamento (UE) 2016/1628
Depurazione gas di scarico	Tecnologia SCRT Liebherr
Capacità serbatoio carburante	250 l
Capacità serbatoio urea	46 l
Tier 4 Final	
Valori di emissione sostanze nocive	Secondo 40CFR1039 (EPA) / 13CCR (CARB)
Depurazione gas di scarico	Tecnologia SCR Liebherr
Capacità serbatoio carburante	250 l
Capacità serbatoio urea	46 l



Sistema di raffreddamento

Motore diesel	Raffreddato ad acqua Impianto di raffreddamento compatto, composto da unità di raffreddamento per acqua e olio idraulico, aria di alimentazione con ventola a regolazione termostatica a variazione continua, ventole per la pulizia del radiatore completamente ripiegabili
----------------------	---



Comandi

Distribuzione energia	Mediante distributore con valvole di sicurezza integrate, azionamento simultaneo e indipendente di carro, rotazione e attrezzatura di lavoro
Azionamento	
Attrezzatura e rotazione	Con servocomando idraulico e leve di comando ad azione proporzionale
Carro	Mediante pedali ad azione elettroproporzionale per trasmissione
Funzioni supplementari	Mediante interruttore o pedale ad azione elettroproporzionale
Comando proporzionale	Permette di comandare l'attrezzatura proporzionalmente al movimento del joystick



Impianto idraulico

Pompa idraulica	Pompa Liebherr a portata variabile e pistoni assiali
Per attrezzatura e carro	250 l/min.
Portata max.	350 bar
Pressione di esercizio max.	
Regolazione e azionamento pompa	Sistema Liebherr-Synchron-Comfort (LSC) con regolatore elettronico di carico, taglio di pressione, regolazione della portata in funzione dell'esigenza, priorità circuito di rotazione e regolazione coppia
Capacità serbatoio idraulico	130 l
Capacità sistema idraulico	max. 300 l
Filtraggio	1 filtro ritorno con filtrazione a 5 µm
Selettore MODALITA'	Adeguamento della potenza motore e della potenza idraulica alle condizioni d'impiego mediante un pulsante. Ad es. per un lavoro particolarmente ecologico ed economico oppure per max. prestazioni di scavo ed impieghi gravosi
S (Sensitive)	Modalità per lavori di precisione oppure per il sollevamento di carichi
E (Eco)	Modalità per lavori particolarmente economici ed a basso impatto ambientale
P (Power)	Modalità per maggiori prestazioni con consumi ridotti di carburante
P+ (Power-Plus)	Modalità per massime prestazioni e impieghi estremamente gravosi, adatto per esercizio continuo
Regolazione regime e potenza	Regolazione continua della potenza idraulica e della potenza motore
Opzione	Tool Control: possibilità di memorizzare valori di portata e pressione fino a 20 attrezzature



Rotazione

Motore	Motore Liebherr a pistoni assiali con valvola freno integrata e regolazione della coppia, riduttore planetario Liebherr
Ralla	Ralla di rotazione Liebherr, a dentatura interna, a tenuta stagna
Numero di giri torretta	da 0 a 10,0 giri/min. con variazione continua
Momento di rotazione	54 kNm
Freno di stazionamento	A dischi multipli a bagno d'olio (ad azione negativa)
Opzione	Freno di rotazione torretta a pedale Freno Comfort sulla ralla

Cabina

Cabina	Struttura di sicurezza ROPS della cabina (struttura di protezione antiribaltamento) con vetri frontali singoli o con vetro superiore scorrevole a soffitto, fari di lavoro integrati nel tetto, portiera con finestrini scorrevoli (apribile da entrambi i lati), ampie possibilità di appoggio e vani portaoggetti, in grado di assorbire le vibrazioni, isolamento acustico, vetro di sicurezza stratificato colorato, tendine separate per parabrezza e vetro nel tetto
Sedile Standard	Sedile operatore a sospensione pneumatica con braccioli regolabili, poggiatesta, cintura di sicurezza addominale, riscaldamento sedile, regolazione manuale in base al peso, regolazione inclinazione e altezza cuscino e supporto lombare meccanico
Sedile Comfort (optional)	Opzioni supplementari rispetto al sedile "Standard": sospensione orizzontale bloccabile, regolazione automatica in base al peso, regolazione rigidità ammortizzatori, supporto lombare pneumatico e climatizzazione passiva sedile con carbone attivo
Sedile Premium (optional)	Opzioni supplementari rispetto al sedile "Comfort": regolazione elettronica attiva in base al peso (regolazione automatica), sospensione pneumatica a bassa frequenza e climatizzazione attiva sedile con carbone attivo e ventilatore
Braccioli	Joystick con consolle di comando e sedile girevole, consolle di comando a sinistra ribaltabile
Monitoraggio	Grande unità di comando intuitiva ad alta risoluzione touch screen, svariate possibilità di controllo e monitoraggio, ad esempio regolazione della climatizzazione, consumo carburante, parametri macchina e attrezzatura Automatica. Funzioni: ventilazione, sbrinamento e deumidificazione. Regolazione del flusso d'aria tramite menu, agevole sostituzione del filtro, accessibile dall'esterno, climatizzazione concepita per temperature esterne estreme, sensori per irradiazione solare in base a temperature interne ed esterne (a seconda del paese)
Refrigerante	R134a
Potenziale di riscaldamento globale	1.430
Quantità a 25 °C	1.300 g
CO ₂ equivalente	1,859 t
Emissione di vibrazioni*	
Vibrazioni mano /braccio	< 2,5 m/s ²
Corpo intero	< 0,5 m/s ²
Tolleranza	Conformemente norma EN 12096:1997

Carro

Motore	Cambio di velocità a due marce e marcia ridottissima azionata elettricamente, motore Liebherr a pistoni assiali con valvola del freno ad azione bilaterale
Forza di trazione	95 kN
Velocità di traslazione	0- 3,5 km/h a variazione continua (marcia ridotta fuoristrada) 0- 7,0 km/h a variazione continua (marcia fuoristrada) 0-13,0 km/h a variazione continua (marcia ridotta su strada) 0-20,0 km/h a variazione continua (marcia su strada) 0-max. 30,0 o 37,0 km/h Speeder (optional)
Trazione	Guida come in automobile con pedale dell'acceleratore, cruise control function: posizione pedale dell'acceleratore a memorizzazione continua, su percorso fuoristrada e in marcia su strada
Assali	Blocco idraulico dell'oscillazione dell'assale sterzante ad azionamento manuale o automatico
Freno di servizio	Impianto frenante a doppio circuito con accumulatore di pressione; freno a dischi multipli a bagno d'olio a basso gioco
Freno di lavoro automatico	Funzione automatica in fase di partenza (azionato con l'acceleratore) e arresto della macchina (blocco); il freno di lavoro si inserisce automaticamente, accoppiamento possibile con blocco automatico dell'assale oscillante
Freno di stazionamento	A dischi multipli a bagno d'olio (ad azione negativa)
Varianti stabilizzatori	Lama stabilizzatrice posteriore (regolabile durante la marcia) Lama stabilizzatrice posteriore + anteriore Stabilizzatori posteriori + lama stabilizzatrice anteriore
Opzione	Carro EW larghezza 2,75 m

Attrezzatura

Versione	Lamiere di acciaio ad alta resistenza nei punti ad elevata sollecitazione per soddisfare le esigenze più impegnative. Supporti completi e stabili per attrezzatura e cilindri
Cilindri idraulici	Cilindri Liebherr con speciale sistema di tenuta e guida e, a seconda del tipo di cilindro, con smorzamento di fine corsa
Snodi	A tenuta stagna e con poca manutenzione

Macchina completa

Lubrificazione	Impianto di lubrificazione centralizzata Liebherr per torretta e attrezzatura, automatico
Emissioni sonore	
ISO 6396	71 dB(A) = L _{PA} (in cabina)
2000/14/CE	100 dB(A) = L _{WA} (esterna)

* per la valutazione del rischio secondo 2002/44/CE vedi ISO/TR 25398:2006

Dimensioni

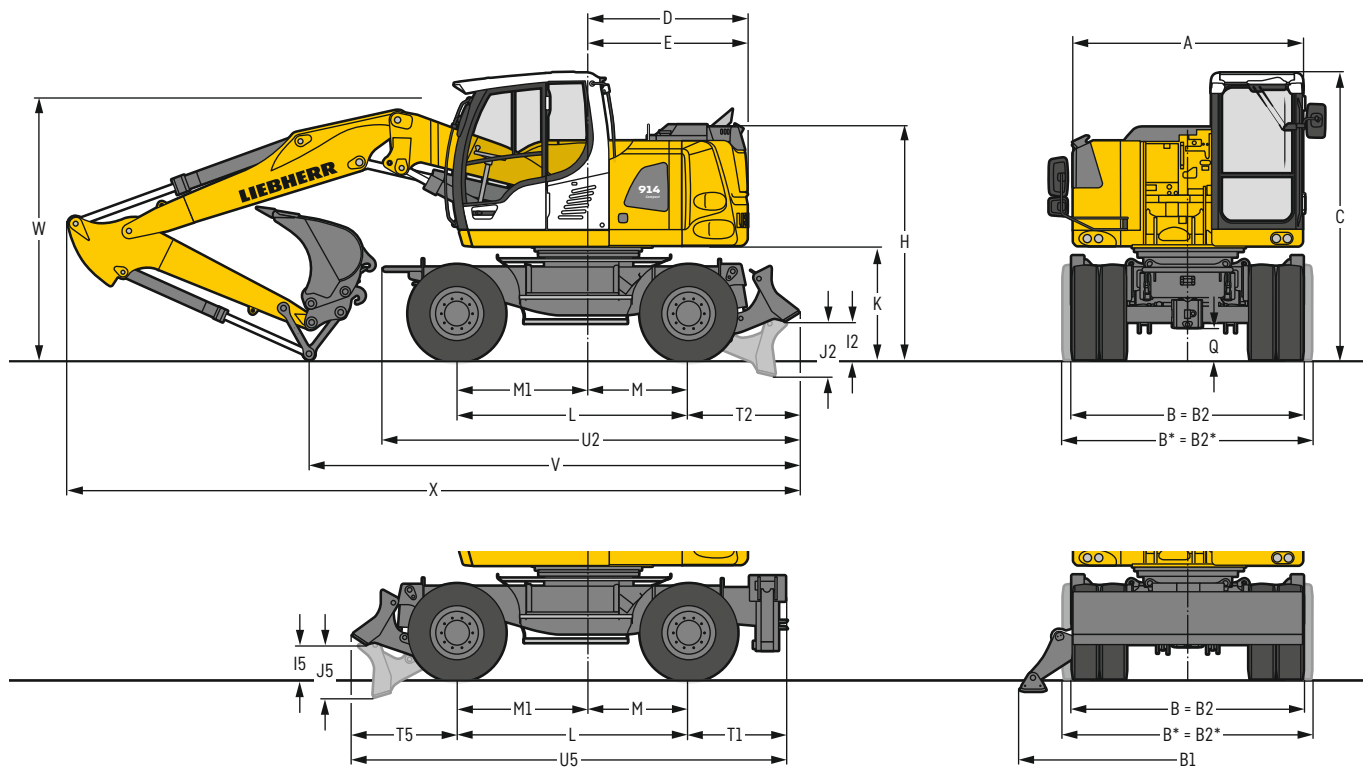

	mm
A	2.525
B	2.550
B*	2.750
B1	3.695
B2	2.550
B2*	2.750
C	3.165
D	1.750
E	1.750
H	2.590
I2	425
I5	380
J2	605
J5	585
K	1.230
L	2.540
M	1.100
M1	1.440
Q	350
T1	1.047
T2	1.230
T5	1.153
U2	4.575
U5	4.740

* Carro EW
E = Angolo di sterzata
Pneumatici 10.00-20

Lunghezza del bilanciere	Posizionatore idraulico 4,85 m		Braccio monolitico 4,60 m		
	Lama posteriore	Stabilizzatori posteriori + lama anteriore	Lama posteriore	Stabilizzatori posteriori + lama anteriore	
m	mm	mm	mm	mm	
V	2,05	5.750	5.600	5.250	5.550*
	2,25	5.500	5.350	4.850*	5.200*
	2,45	5.050	5.300*	5.250*	5.600*
W	2,05	2.950	2.950	3.000	3.000*
	2,25	2.950	2.950	2.900*	2.900*
	2,45	2.800	2.800*	3.250*	3.250*
X	2,05	8.100	7.900	7.800	8.050*
	2,25	8.050	7.900	7.700*	8.050*
	2,45	8.050	8.350*	7.750*	8.100*

Lunghezza del bilanciere	Braccio posizionatore idraulico 4,90 m con deporté		Braccio monolitico 4,30 m con deporté		
	Lama posteriore	Stabilizzatori posteriori + lama anteriore	Lama posteriore	Stabilizzatori posteriori + lama anteriore	
m	mm	mm	mm	mm	
V	2,05	6.250	6.100	5.650	5.900*
	2,25	5.750	5.600	5.300*	5.650*
	2,45	5.400	5.700*	5.600 ¹⁾²⁾	5.850* ¹⁾²⁾
W	2,05	3.200	3.200	3.300	3.300*
	2,25	3.150	3.150	3.300*	3.300*
	2,45	3.100	3.100*	3.150 ¹⁾	3.150* ¹⁾
X	2,05	8.100	7.950	7.550	7.800*
	2,25	8.100	7.950	7.400*	7.750*
	2,45	8.150	8.400*	7.550 ¹⁾	7.850* ¹⁾

con attrezzatura sull'assale anteriore

* Attrezzatura sull'assale rigido

¹⁾ senza benna rovescia

²⁾ Cilindro di ribaltamento retracts

W = Distanza max. al terreno incl. ca. 150 mm di tubazioni

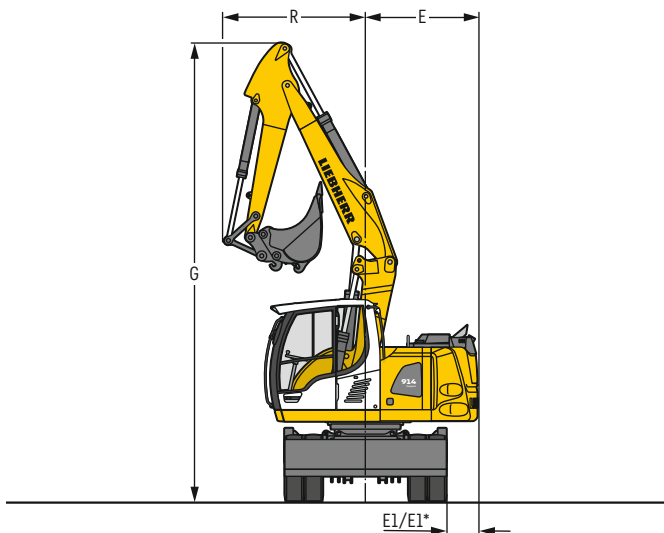

Braccio principale	Bilanciere	G	R	E	E1
	m	mm	mm	mm	mm
Posizionatore idraulico	2,05	7.190	2.120	1.750	480 / 395*
Posizionatore idraulico	2,25	7.190	2.165	1.750	480 / 395*
Posizionatore idraulico	2,45	7.200	2.215	1.750	480 / 395*

* Carro EW

Attrezzatura con benna rovescia

con posizionatore idraulico 4,85 m

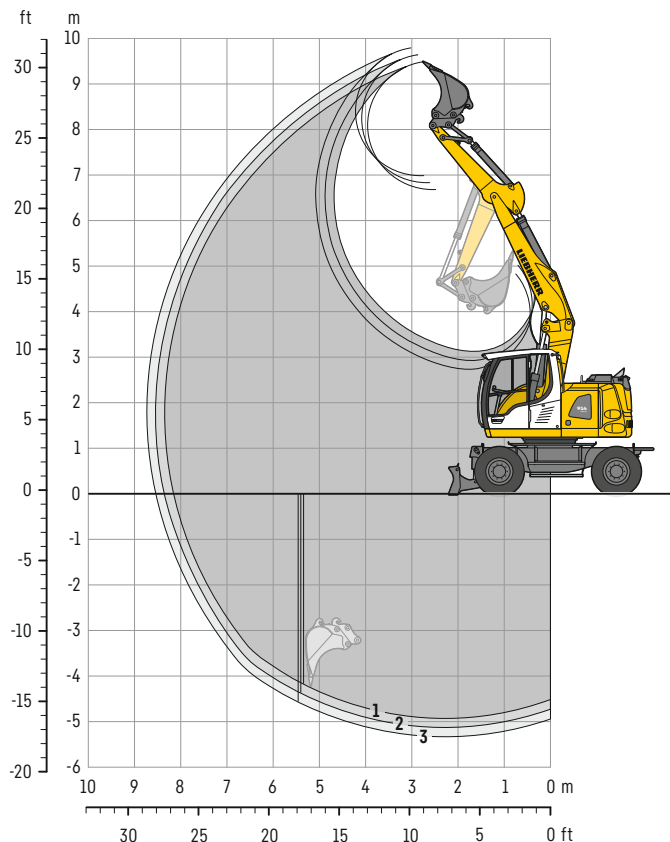

Diagrammi di scavo

con attacco rapido		1	2	3
Lunghezza del bilanciere	m	2,05	2,25	2,45
Max. profondità di scavo	m	4,95	5,15	5,35
Max. sbraccio a livello del terreno	m	8,15	8,35	8,55
Max. altezza di lavoro	m	6,70	6,85	7,00
Max. altezza di scavo	m	9,50	9,65	9,80
Min. raggio di rotazione anteriore	m	2,12	2,17	2,22

Forze di scavo

senza attacco rapido		1	2	3
Max. forza di penetrazione (ISO 6015)	kN	73,7	68,8	64,5
	t	7,5	7,0	6,6
Max. forza di strappo (ISO 6015)	kN	85,1	85,1	85,1
	t	8,7	8,7	8,7

Max. forza di strappo con benna di rottura

124,1kN (12,6t)

Peso operativo

Il peso operativo include la macchina base con 8 pneumatici e anelli distanziatori, posizionatore idraulico 4,85m, bilanciere 2,25m, attacco rapido SWA 33 e benna rovescia 850 mm / 0,50 m³.

Varianti carro	Peso (kg)
A 914 Compact Litronic con lama posteriore	15.500
A 914 Compact Litronic con stabilizzatori posteriori + lama anteriore	16.600
A 914 Compact EW Litronic con lama posteriore	15.700
A 914 Compact EW Litronic con stabilizzatori posteriori + lama anteriore	16.800

Benna rovescia Sicurezza riguardo alla stabilità (75% del carico di ribaltamento statico calcolato secondo ISO 10567*)

Larghezza di taglio mm	Capacità ISO 7451 ¹⁾ m ³	Peso kg	Senza stabilizzatori			Lama posteriore abbassata			Stabilizzatori posteriori + lama anteriore, abbassati			EW Senza stabilizzatori			EW Lama posteriore abbassata			EW Stabilizzatori posteriori + lama anteriore, abbassati		
			Lunghezza del bilanciere (m)			Lunghezza del bilanciere (m)			Lunghezza del bilanciere (m)			Lunghezza del bilanciere (m)			Lunghezza del bilanciere (m)			Lunghezza del bilanciere (m)		
			2,05	2,25	2,45	2,05	2,25	2,45	2,05	2,25	2,45	2,05	2,25	2,45	2,05	2,25	2,45	2,05	2,25	2,45
300 ²⁾	0,17	220	■	■	■	■	■	■	■	■	■	■	■	■	■	■	■	■	■	■
400 ²⁾	0,24	250	■	■	■	■	■	■	■	■	■	■	■	■	■	■	■	■	■	■
500 ²⁾	0,28	250	■	■	■	■	■	■	■	■	■	■	■	■	■	■	■	■	■	■
550 ²⁾	0,29	260	■	■	■	■	■	■	■	■	■	■	■	■	■	■	■	■	■	■
650 ²⁾	0,36	290	■	■	■	■	■	■	■	■	■	■	■	■	■	■	■	■	■	■
850 ²⁾	0,50	340	■	■	■	■	■	■	■	■	■	■	■	■	■	■	■	■	■	■
1.050 ²⁾	0,65	380	■	■	■	■	■	■	■	■	■	■	■	■	■	■	■	■	■	■
1.250 ²⁾	0,80	430	■	■	△	■	■	■	■	■	■	■	■	■	■	■	■	■	■	■
300 ³⁾	0,18	210	■	■	■	■	■	■	■	■	■	■	■	■	■	■	■	■	■	■
400 ³⁾	0,26	240	■	■	■	■	■	■	■	■	■	■	■	■	■	■	■	■	■	■
500 ³⁾	0,30	240	■	■	■	■	■	■	■	■	■	■	■	■	■	■	■	■	■	■
550 ³⁾	0,31	250	■	■	■	■	■	■	■	■	■	■	■	■	■	■	■	■	■	■
650 ³⁾	0,39	270	■	■	■	■	■	■	■	■	■	■	■	■	■	■	■	■	■	■
850 ³⁾	0,53	320	■	■	■	■	■	■	■	■	■	■	■	■	■	■	■	■	■	■
1.050 ³⁾	0,71	370	■	■	■	■	■	■	■	■	■	■	■	■	■	■	■	■	■	■
1.250 ³⁾	0,87	420	■	△	△	■	■	■	■	■	■	■	■	■	■	■	■	■	■	■

* con sicurezza (75% del valore di ribaltamento statico o 87% del limite idraulico) a portata massima senza attacco rapido, girevole a 360° con assale oscillante chiuso

¹⁾ paragonabile a SAE (accumulato)

²⁾ Benna rovescia con denti (disponibile anche in versione HD)

³⁾ Benna rovescia con lama (disponibile anche in versione HD)









Benna rovescia fino a 500 mm di larghezza con profondità di scavo limitata

Peso materiale max. consentito ■ = ≤ 1,8t/m³, ■ = ≤ 1,5t/m³, △ = ≤ 1,2t/m³, - = non autorizzato









Capacità di sollevamento

con posizionatore idraulico 4,85 m









Bilanciere 2,05 m

m	Stabilizzazione attiva		3,0m		4,5m		6,0m		7,5m		m		
	posteriore	anteriore											
7,5	-	-									2,4*	2,4*	4,1
	Lama	-									2,4*	2,4*	
	Stabilizz.	Lama									2,4*	2,4*	
6,0	-	-			3,6	4,0*					2,1*	2,1*	5,7
	Lama	-			4,0	4,0*					2,1*	2,1*	
	Stabilizz.	Lama			4,1*	4,1*					2,1*	2,1*	
4,5	-	-	5,9*	5,9*	3,6	4,9*	2,2	3,6			1,8	2,1*	6,6
	Lama	-	5,9*	5,9*	4,0	4,9*	2,5	3,7*			2,1*	2,1*	
	Stabilizz.	Lama	5,9*	5,9*	4,9*	4,9*	3,7*	3,7*			2,1*	2,1*	
3,0	-	-	6,2	8,7*	3,5	5,5	2,2	3,6			1,6	2,1*	7,0
	Lama	-	6,9	8,7*	3,9	5,7*	2,4	4,4*			1,8	2,1*	
	Stabilizz.	Lama	8,7*	8,7*	5,7*	5,7*	3,8	4,4*			2,1*	2,1*	
1,5	-	-	6,1	9,5*	3,5	5,4	2,1	3,5			1,5	2,3*	7,1
	Lama	-	6,8	9,5*	3,9	6,3*	2,3	4,6*			1,7	2,3*	
	Stabilizz.	Lama	9,5*	9,5*	5,7	6,3*	3,8	4,6*			2,3*	2,3*	
0	-	-	5,9	10,0*	3,3	5,5	2,0	3,4			1,5	2,7	6,9
	Lama	-	6,8	10,0*	3,7	6,4*	2,2	4,7*			1,7	2,7*	
	Stabilizz.	Lama	10,0*	10,0*	5,8	6,4*	3,6	4,7*			2,7*	2,7*	
-1,5	-	-	5,6	10,1*	3,0	5,3	1,9	3,3			1,7	3,0	6,3
	Lama	-	6,4	10,1*	3,4	6,5*	2,1	4,1*			1,9	3,6*	
	Stabilizz.	Lama	10,1*	10,1*	5,6	6,5*	3,5	4,1*			3,3	3,6*	
-3,0	-	-	5,3	9,2*	2,8	4,8*					2,3	3,1*	5,2
	Lama	-	6,1	9,2*	3,2	4,8*					2,6	3,1*	
	Stabilizz.	Lama	9,2*	9,2*	4,8*	4,8*					3,1*	3,1*	

Bilanciere 2,25 m

m	Stabilizzazione attiva		3,0m		4,5m		6,0m		7,5m		m		
	posteriore	anteriore											
7,5	-	-									2,2*	2,2*	4,4
	Lama	-									2,2*	2,2*	
	Stabilizz.	Lama									2,2*	2,2*	
6,0	-	-			3,6	3,8*					1,9*	1,9*	5,9
	Lama	-			3,8*	3,8*					1,9*	1,9*	
	Stabilizz.	Lama			3,8*	3,8*					1,9*	1,9*	
4,5	-	-	5,0*	5,0*	3,6	4,8*	2,2	3,6			1,7	1,9*	6,8
	Lama	-	5,0*	5,0*	4,0	4,8*	2,5	3,7*			1,9*	1,9*	
	Stabilizz.	Lama	5,0*	5,0*	4,8*	4,8*	3,7*	3,7*			1,9*	1,9*	
3,0	-	-	6,2	8,3*	3,5	5,5	2,2	3,6			1,5	1,9*	7,2
	Lama	-	6,9	8,3*	3,9	5,5*	2,5	4,3*			1,7	1,9*	
	Stabilizz.	Lama	8,3*	8,3*	5,5*	5,5*	3,9	4,3*			1,9*	1,9*	
1,5	-	-	6,1	9,4*	3,5	5,4	2,1	3,5			1,4	2,1*	7,3
	Lama	-	6,8	9,4*	3,8	6,2*	2,4	4,6*			1,6	2,1*	
	Stabilizz.	Lama	9,4*	9,4*	5,7	6,2*	3,8	4,6*			2,1*	2,1*	
0	-	-	6,0	9,9*	3,3	5,5	2,0	3,4			1,4	2,4*	7,1
	Lama	-	6,8	9,9*	3,7	6,3*	2,2	4,6*			1,6	2,4*	
	Stabilizz.	Lama	9,9*	9,9*	5,8	6,3*	3,7	4,6*			2,4*	2,4*	
-1,5	-	-	5,6	10,1*	3,0	5,3	1,9	3,3			1,6	2,9	6,5
	Lama	-	6,4	10,1*	3,4	6,4*	2,1	4,3*			1,8	3,1*	
	Stabilizz.	Lama	10,1*	10,1*	5,7	6,4*	3,5	4,3*			3,1	3,1*	
-3,0	-	-	5,3	9,6*	2,8	5,1					2,1	3,0*	5,5
	Lama	-	6,1	9,6*	3,2	5,3*					2,4	3,0*	
	Stabilizz.	Lama	9,6*	9,6*	5,3*	5,3*					3,0*	3,0*	

Bilanciere 2,45 m

m	Stabilizzazione attiva		3,0m		4,5m		6,0m		7,5m		m		
	posteriore	anteriore											
7,5	-	-			2,4*	2,4*					2,0*	2,0*	4,7
	Lama	-			2,4*	2,4*					2,0*	2,0*	
	Stabilizz.	Lama			2,4*	2,4*					2,0*	2,0*	
6,0	-	-			3,6*	3,6*	2,2*	2,2*			1,8*	1,8*	6,2
	Lama	-			3,6*	3,6*	2,2*	2,2*			1,8*	1,8*	
	Stabilizz.	Lama			3,6*	3,6*	2,2*	2,2*			1,8*	1,8*	
4,5	-	-			3,6	4,4*	2,2	3,6*			1,7	1,7*	7,0
	Lama	-			4,0	4,4*	2,5	3,6*			1,7*	1,7*	
	Stabilizz.	Lama			4,4*	4,4*	3,6*	3,6*			1,7*	1,7*	
3,0	-	-	6,2	8,0*	3,5	5,4*	2,2	3,6			1,4	1,7*	7,4
	Lama	-	6,9	8,0*	3,9	5,4*	2,5	4,3*			1,6	1,7*	
	Stabilizz.	Lama	8,0*	8,0*	5,4*	5,4*	3,8	4,3*			1,7*	1,7*	
1,5	-	-	6,1	9,4*	3,5	5,4	2,1	3,5	1,4	1,9*	1,4	1,9*	7,5
	Lama	-	6,8	9,4*	3,8	6,1*	2,4	4,5*	1,5	1,9*	1,5	1,9*	
	Stabilizz.	Lama	9,4*	9,4*	5,7	6,1*	3,8	4,5*	1,9*	1,9*	1,9*	1,9*	
0	-	-	6,0	9,8*	3,3	5,4	2,0	3,4			1,4	2,2*	7,3
	Lama	-	6,8	9,8*	3,7	6,3*	2,2	4,6*			1,6	2,2*	
	Stabilizz.	Lama	9,8*	9,8*	5,7	6,3*	3,7	4,6*			2,2*	2,2*	
-1,5	-	-	5,6	10,0*	3,0	5,3	1,8	3,3			1,5	2,7	6,7
	Lama	-	6,4	10,0*	3,4	6,4*	2,1	4,4*			1,7	2,7*	
	Stabilizz.	Lama	10,0*	10,0*	5,7	6,4*	3,5	4,4*			2,7*	2,7*	
-3,0	-	-	5,3	9,9*	2,8	5,1					1,9	3,0*	5,7
	Lama	-	6,1	9,9*	3,2	5,7*					2,2	3,0*	
	Stabilizz.	Lama	9,9*	9,9*	5,5	5,7*					3,0*	3,0*	

 Altezza  In posizione trasversale al carro  In posizione longitudinale al carro  Portata max. * Limitato dalla forza di sollevamento idraulica

I valori di carico sono indicati in tonnellate (t) sul gancio di carico dell'attacco rapido Liebherr SWA 33 senza utensili di scavo e sono validi su un suolo pianeggiante e non cedevole ad assale oscillante bloccato. Le portate al gancio sono valide in posizione trasversale o a 360°. Invece le portate al gancio in posizione longitudinale del carro ($\pm 15^\circ$) sono rilevati senza stabilizzatori sull'assale sterzante e con stabilizzatori sull'assale rigido. I valori sono validi con una posizione ottimale dei / del cilindri / o di regolazione. In riferimento alla norma ISO 10567 i valori di carico indicati corrispondono al massimo al 75% del carico di ribaltamento statico oppure all'87% della forza di sollevamento idraulica, o sono limitati dal carico massimo definito sul gancio di carico dell'attacco rapido (max. 5t). Ad attacco rapido smontato il carico si può aumentare fino a 110 kg.

Gli escavatori idraulici utilizzati per le operazioni di sollevamento devono essere equipaggiati, ai sensi della normativa europea armonizzata EN 474-5, con i relativi dispositivi di sicurezza antirottura tubazioni, con un dispositivo di avviso di sovraccarico, con un mezzo di sollevamento (ad es. gancio di carico) e con una tabella di carico.

Capacità di sollevamento

con posizionatore idraulico 4,85 m, carro EW

Bilanciere 2,05 m

m	Stabilizzazione attiva		3,0m		4,5m		6,0m		7,5m		m
	posteriore	anteriore									
7,5	Lama	-									2,4* 2,4*
	Stabilizz.	Lama									2,4* 2,4*
6,0	Lama	-			4,0 4,0*						2,1* 2,1*
	Stabilizz.	Lama			4,0* 4,0*						2,1* 2,1*
4,5	Lama	-	5,9* 5,9*	4,0 4,9*	2,5 3,7						2,1* 2,1*
	Stabilizz.	Lama	5,9* 5,9*	4,9* 4,9*	3,7* 3,7*						2,1* 2,1*
3,0	Lama	-	7,0 8,7*	3,9 5,6	2,5 3,7						1,8 2,1*
	Stabilizz.	Lama	7,9 8,7*	4,4 5,7*	2,8 4,3						2,1 2,1*
1,5	Lama	-	6,9 9,5*	3,9 5,6	2,4 3,6						1,7 2,3*
	Stabilizz.	Lama	7,8 9,5*	4,3 6,3*	2,7 4,3						2,0 2,3*
0	Lama	-	6,8 10,0*	3,7 5,6	2,2 3,5						1,8 2,7*
	Stabilizz.	Lama	7,8 10,0*	4,2 6,4*	2,6 4,2						2,0 2,7*
-1,5	Lama	-	6,5 10,1*	3,4 5,4	2,1 3,4						2,0 3,1
	Stabilizz.	Lama	6,6 10,1*	3,9 6,5*	2,5 4,1						2,3 3,6*
-3,0	Lama	-	6,2 9,2*	3,2 4,8*							2,6 3,1*
	Stabilizz.	Lama	7,2 9,2*	3,7 4,8*							3,0 3,1*

Bilanciere 2,25 m

m	Stabilizzazione attiva		3,0m		4,5m		6,0m		7,5m		m
	posteriore	anteriore									
7,5	Lama	-									2,2* 2,2*
	Stabilizz.	Lama									2,2* 2,2*
6,0	Lama	-									1,9* 1,9*
	Stabilizz.	Lama			3,8* 3,8*						1,9* 1,9*
4,5	Lama	-	5,0* 5,0*	4,0 4,8*	2,5 3,7*						1,9* 1,9*
	Stabilizz.	Lama	5,0* 5,0*	4,8* 4,8*	3,7* 3,7*						1,9* 1,9*
3,0	Lama	-	7,0 8,3*	3,9 5,5*	2,5 3,7						1,7 1,9*
	Stabilizz.	Lama	7,9 8,3*	4,3 5,5*	2,8 4,3						1,9* 1,9*
1,5	Lama	-	6,9 9,4*	3,9 5,5	2,4 3,6						1,6 2,1*
	Stabilizz.	Lama	7,7 9,4*	4,3 6,2*	2,7 4,3						1,9 2,1*
0	Lama	-	6,9 9,9*	3,7 5,6	2,3 3,5						1,7 2,4*
	Stabilizz.	Lama	7,8 9,9*	4,2 6,3*	2,6 4,2						1,9 2,4*
-1,5	Lama	-	6,5 10,1*	3,4 5,4	2,1 3,4						1,9 2,9
	Stabilizz.	Lama	6,6 10,1*	3,9 6,4*	2,4 4,1						2,1 3,1*
-3,0	Lama	-	6,2 9,6*	3,2 5,2							2,4 3,0*
	Stabilizz.	Lama	7,2 9,6*	3,7 5,3*							3,0* 3,0*

Bilanciere 2,45 m

m	Stabilizzazione attiva		3,0m		4,5m		6,0m		7,5m		m
	posteriore	anteriore									
7,5	Lama	-			2,4* 2,4*						2,0* 2,0*
	Stabilizz.	Lama			2,4* 2,4*						2,0* 2,0*
6,0	Lama	-			3,6* 3,6*	2,2* 2,2*					1,8* 1,8*
	Stabilizz.	Lama			3,6* 3,6*	2,2* 2,2*					1,8* 1,8*
4,5	Lama	-			4,0 4,4*	2,5 3,6*					1,7* 1,7*
	Stabilizz.	Lama			4,4* 4,4*	3,6* 3,6*					1,7* 1,7*
3,0	Lama	-	7,0 8,0*	3,9 5,4*	2,5 3,7						1,7 1,7*
	Stabilizz.	Lama	7,9 8,0*	4,3 5,4*	2,8 4,3*						1,7* 1,7*
1,5	Lama	-	6,8 9,4*	3,8 5,5	2,4 3,6	1,6 1,9*					1,6 1,9*
	Stabilizz.	Lama	7,7 9,4*	4,3 6,1*	2,7 4,3	1,8 1,9*					1,8 1,9*
0	Lama	-	6,9 9,8*	3,7 5,5	2,3 3,5						1,6 2,2*
	Stabilizz.	Lama	7,7 9,8*	4,2 6,3*	2,6 4,2						1,8 2,2*
-1,5	Lama	-	6,5 10,0*	3,5 5,4	2,1 3,4						1,8 2,7*
	Stabilizz.	Lama	7,6 10,0*	3,9 6,4*	2,4 4,1						2,0 2,7*
-3,0	Lama	-	6,2 9,9*	3,2 5,2							2,2 3,0*
	Stabilizz.	Lama	7,2 9,9*	3,7 5,7*							2,6 3,0*

Altezza In posizione trasversale al carro In posizione longitudinale al carro Portata max. * Limitato dalla forza di sollevamento idraulica

I valori di carico sono indicati in tonnellate (t) sul gancio di carico dell'attacco rapido Liebherr SWA 33 senza utensili di scavo e sono validi su un suolo pianeggiante e non cedevole ad assale oscillante bloccato. Le portate al gancio sono valide in posizione trasversale o a 360°. Invece le portate al gancio in posizione longitudinale del carro ($\pm 15^\circ$) sono rilevati senza stabilizzatori sull'assale sterzante e con stabilizzatori sull'assale rigido. I valori sono validi con una posizione ottimale dei / del cilindri / o di regolazione. In riferimento alla norma ISO 10567 i valori di carico indicati corrispondono al massimo al 75% del carico di ribaltamento statico oppure all'87% della forza di sollevamento idraulica, o sono limitati dal carico massimo definito sul gancio di carico dell'attacco rapido (max. 5t). Ad attacco rapido smontato il carico si può aumentare fino a 110 kg.

Gli escavatori idraulici utilizzati per le operazioni di sollevamento devono essere equipaggiati, ai sensi della normativa europea armonizzata EN 474-5, con i relativi dispositivi di sicurezza antirottura tubazioni, con un dispositivo di avviso di sovraccarico, con un mezzo di sollevamento (ad es. gancio di carico) e con una tabella di carico.

Attrezzatura con benna rovescia

con braccio monolitico 4,60 m

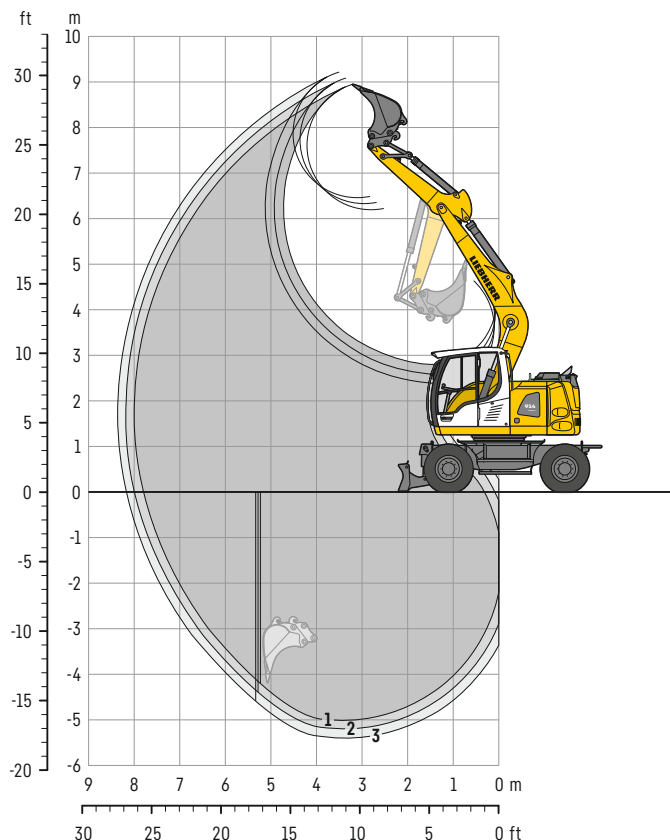

Diagrammi di scavo

con attacco rapido	1	2	3
Lunghezza del bilanciere	m 2,05	2,25	2,45
Max. profondità di scavo	m 5,00	5,20	5,40
Max. sbraccio a livello del terreno	m 7,80	8,00	8,20
Max. altezza di lavoro	m 6,25	6,35	6,50
Max. altezza di scavo	m 8,95	9,10	9,25
Min. raggio di rotazione anteriore	m 1,86	1,88	1,90

Forze di scavo

senza attacco rapido	1	2	3
Max. forza di penetrazione (ISO 6015)	kN 73,7	68,8	64,5
	t 7,5	7,0	6,6
Max. forza di strappo (ISO 6015)	kN 85,1	85,1	85,1
	t 8,7	8,7	8,7

Max. forza di strappo con benna di rottura

124,1kN (12,6t)

Peso operativo

Il peso operativo include la macchina base con 8 pneumatici e anelli distanziatori, braccio monolitico 4,60 m, bilanciere 2,25 m, attacco rapido SWA 33 e benna rovescia 850 mm / 0,50 m³.

Varianti carro	Peso (kg)
A 914 Compact Litronic con lama posteriore	15.100
A 914 Compact Litronic con stabilizzatori posteriori + lama anteriore	16.300
A 914 Compact EW Litronic con lama posteriore	15.300
A 914 Compact EW Litronic con stabilizzatori posteriori + lama anteriore	16.400

Benna rovescia Sicurezza riguardo alla stabilità (75% del carico di ribaltamento statico calcolato secondo ISO 10567*)

Larghezza di taglio mm	Capacità ISO 7451 ¹⁾ m ³	Peso kg	Senza stabilizzatori			Lama posteriore abbassata			Stabilizzatori posteriori + lama anteriore, abbassati			EW Senza stabilizzatori			EW Lama posteriore abbassata			EW Stabilizzatori posteriori + lama anteriore, abbassati		
			Lunghezza del bilanciere (m)			Lunghezza del bilanciere (m)			Lunghezza del bilanciere (m)			Lunghezza del bilanciere (m)			Lunghezza del bilanciere (m)			Lunghezza del bilanciere (m)		
			2,05	2,25	2,45	2,05	2,25	2,45	2,05	2,25	2,45	2,05	2,25	2,45	2,05	2,25	2,45	2,05	2,25	2,45
300 ²⁾	0,17	220	■	■	■	■	■	■	■	■	■	■	■	■	■	■	■	■	■	■
400 ²⁾	0,24	250	■	■	■	■	■	■	■	■	■	■	■	■	■	■	■	■	■	■
500 ²⁾	0,28	250	■	■	■	■	■	■	■	■	■	■	■	■	■	■	■	■	■	■
550 ²⁾	0,29	260	■	■	■	■	■	■	■	■	■	■	■	■	■	■	■	■	■	■
650 ²⁾	0,36	290	■	■	■	■	■	■	■	■	■	■	■	■	■	■	■	■	■	■
850 ²⁾	0,50	340	■	■	■	■	■	■	■	■	■	■	■	■	■	■	■	■	■	■
1.050 ²⁾	0,65	380	■	■	■	■	■	■	■	■	■	■	■	■	■	■	■	■	■	■
1.250 ²⁾	0,80	430	■	■	■	■	■	■	■	■	■	■	■	■	■	■	■	■	■	■
300 ³⁾	0,18	210	■	■	■	■	■	■	■	■	■	■	■	■	■	■	■	■	■	■
400 ³⁾	0,26	240	■	■	■	■	■	■	■	■	■	■	■	■	■	■	■	■	■	■
500 ³⁾	0,30	240	■	■	■	■	■	■	■	■	■	■	■	■	■	■	■	■	■	■
550 ³⁾	0,31	250	■	■	■	■	■	■	■	■	■	■	■	■	■	■	■	■	■	■
650 ³⁾	0,39	270	■	■	■	■	■	■	■	■	■	■	■	■	■	■	■	■	■	■
850 ³⁾	0,53	320	■	■	■	■	■	■	■	■	■	■	■	■	■	■	■	■	■	■
1.050 ³⁾	0,71	370	■	■	■	■	■	■	■	■	■	■	■	■	■	■	■	■	■	■
1.250 ³⁾	0,87	420	■	■	■	■	■	■	■	■	■	■	■	■	■	■	■	■	■	■

* con sicurezza (75% del valore di ribaltamento statico o 87% del limite idraulico) a portata massima senza attacco rapido, girevole a 360° con assale oscillante chiuso

¹⁾ paragonabile a SAE (accumulato)

²⁾ Benna rovescia con denti (disponibile anche in versione HD)

³⁾ Benna rovescia con lama (disponibile anche in versione HD)

Benna rovescia fino a 500 mm di larghezza con profondità di scavo limitata

Peso materiale max. consentito ■ = ≤ 1,8t/m³, ■ = ≤ 1,5t/m³, ▲ = ≤ 1,2t/m³, - = non autorizzato

Capacità di sollevamento

con braccio monolitico 4,60 m

Bilanciere 2,05 m

m	Stabilizzazione attiva		3,0m		4,5m		6,0m		7,5m		m
	posteriore	anteriore									
7,5	Lama	-									
	Stabilizz.	Lama									
6,0	Lama	-			3,4*	3,4*				2,1*	2,1*
	Stabilizz.	Lama			3,4*	3,4*				2,1*	2,1*
4,5	Lama	-	4,6*	4,6*	3,4	4,0*	2,2	2,5*		2,1*	2,1*
	Stabilizz.	Lama	4,6*	4,6*	4,0*	4,0*	2,5*	2,5*		2,1*	2,1*
3,0	Lama	-	5,9	7,2*	3,2	4,9*	2,1	3,5		1,8	2,2*
	Stabilizz.	Lama	6,7	7,2*	3,6	4,9*	2,3	4,1*		2,0	2,2*
1,5	Lama	-	5,2	8,5*	3,0	5,2	2,0	3,4		1,7	2,5*
	Stabilizz.	Lama	5,9	8,5*	3,3	5,9*	2,2	4,5*		1,9	2,5*
0	Lama	-	5,0	8,4*	2,8	5,0	1,9	3,3		1,7	2,9
	Stabilizz.	Lama	5,7	8,4*	3,2	6,4*	2,1	4,7*		1,9	3,0*
-1,5	Lama	-	4,9	9,1*	2,7	5,0				1,9	3,4
	Stabilizz.	Lama	5,7	9,1*	3,1	6,2*				2,2	4,3*
-3,0	Lama	-	5,1	7,3*	2,8	5,0*				2,7	4,7*
	Stabilizz.	Lama	5,8	7,3*	3,2	5,0*				3,0	4,7*

Bilanciere 2,25 m

m	Stabilizzazione attiva		3,0m		4,5m		6,0m		7,5m		m
	posteriore	anteriore									
7,5	Lama	-									2,2* 2,2*
	Stabilizz.	Lama									2,2* 2,2*
6,0	Lama	-									1,9* 1,9*
	Stabilizz.	Lama			3,4*	3,4*					1,9* 1,9*
4,5	Lama	-									1,9* 1,9*
	Stabilizz.	Lama			3,4*	3,4*					1,9* 1,9*
3,0	Lama	-	5,9	6,7*	3,2	4,8*	2,2	2,8*			1,7 2,0*
	Stabilizz.	Lama	6,7*	6,7*	3,6	4,8*	2,3	4,0*			1,9 2,0*
1,5	Lama	-	5,2	9,3*	3,0	5,2	2,0	3,4			1,6 2,2*
	Stabilizz.	Lama	6,0	9,3*	3,3	5,7*	2,2	4,4*			1,8 2,2*
0	Lama	-	4,9	8,4*	2,8	5,0	1,9	3,3			1,6 2,7*
	Stabilizz.	Lama	5,7	8,4*	3,2	6,3*	2,1	4,6*			1,8 2,7*
-1,5	Lama	-	4,9	9,3*	2,7	4,9	1,8	3,2			1,8 3,2
	Stabilizz.	Lama	5,7	9,3*	3,1	6,2*	2,1	4,4*			2,1 3,7*
-3,0	Lama	-	5,0	7,7*	2,8	5,0					2,4 4,3
	Stabilizz.	Lama	5,8	7,7*	3,1	5,2*					2,8 4,6*

Bilanciere 2,45 m

m	Stabilizzazione attiva		3,0m		4,5m		6,0m		7,5m		m
	posteriore	anteriore									
7,5	Lama	-									2,0* 2,0*
	Stabilizz.	Lama									2,0* 2,0*
6,0	Lama	-									1,7* 1,7*
	Stabilizz.	Lama			3,3*	3,3*					1,7* 1,7*
4,5	Lama	-					2,2	2,9*			1,7* 1,7*
	Stabilizz.	Lama			3,3*	3,3*	2,4	2,9*			1,7* 1,7*
3,0	Lama	-	6,0	6,3*	3,2	4,6*	2,1	3,5			1,6 1,8*
	Stabilizz.	Lama	6,3*	6,3*	3,6	4,6*	2,3	3,9*			1,8* 1,8*
1,5	Lama	-	5,3	9,0*	3,0	5,2	2,0	3,4			1,5 2,0*
	Stabilizz.	Lama	6,0	9,0*	3,3	5,6*	2,2	4,3*			1,7 2,0*
0	Lama	-	4,9	8,5*	2,8	5,0	1,9	3,3			1,5 2,4*
	Stabilizz.	Lama	5,7	8,5*	3,1	6,2*	2,1	4,6*			1,7 2,4*
-1,5	Lama	-	4,8	9,4*	2,7	4,9	1,8	3,2			1,7 3,0
	Stabilizz.	Lama	5,6	9,4*	3,1	6,2*	2,1	4,5*			1,9 3,2*
-3,0	Lama	-	4,9	7,9*	2,7	4,9					2,2 4,0
	Stabilizz.	Lama	5,7	7,9*	3,1	5,4*					2,5 4,4*

Altezza In posizione trasversale al carro In posizione longitudinale al carro Portata max. * Limitato dalla forza di sollevamento idraulica

I valori di carico sono indicati in tonnellate (t) sul gancio di carico dell'attacco rapido Liebherr SWA 33 senza utensili di scavo e sono validi su un suolo pianeggiante e non cedevole ad assale oscillante bloccato. Le portate al gancio sono valide in posizione trasversale o a 360°. Invece le portate al gancio in posizione longitudinale del carro ($\pm 15^\circ$) sono rilevati senza stabilizzatori sull'assale sterzante e con stabilizzatori sull'assale rigido. In riferimento alla norma ISO 10567 i valori di carico indicati corrispondono al massimo al 75% del carico di ribaltamento statico oppure all'87% della forza di sollevamento idraulica, o sono limitati dal carico massimo definito sul gancio di carico dell'attacco rapido (max. 5t). Ad attacco rapido smontato il carico si può aumentare fino a 110 kg.

Gli escavatori idraulici utilizzati per le operazioni di sollevamento devono essere equipaggiati, ai sensi della normativa europea armonizzata EN 474-5, con i relativi dispositivi di sicurezza antirottura tubazioni, con un dispositivo di avviso di sovraccarico, con un mezzo di sollevamento (ad es. gancio di carico) e con una tabella di carico.

Capacità di sollevamento

con braccio monolitico 4,60 m, carro EW

Bilanciere 2,05 m

m	Stabilizzazione attiva		3,0m		4,5m		6,0m		7,5m		m
	posteriore	anteriore									
7,5	Lama	-									
	Stabilizz.	Lama									
6,0	Lama	-			3,4*	3,4*				2,1*	2,1*
	Stabilizz.	Lama			3,4*	3,4*				2,1*	2,1*
4,5	Lama	-	4,6*	4,6*	3,9	4,0*	2,4	2,5*		2,1*	2,1*
	Stabilizz.	Lama	4,6*	4,6*	4,0*	4,0*	2,5*	2,5*		2,1*	2,1*
3,0	Lama	-	6,7	7,2*	3,6	4,9*	2,4	3,6		2,0	2,2*
	Stabilizz.	Lama	7,2*	7,2*	4,1	4,9*	2,7	4,1*		2,2*	2,2*
1,5	Lama	-	6,0	8,5*	3,4	5,3	2,2	3,5		1,9	2,5*
	Stabilizz.	Lama	8,5*	8,5*	5,9*	5,9*	3,8	4,5*		2,5*	2,5*
0	Lama	-	5,8	8,4*	3,2	5,1	2,2	3,4		1,9	3,0*
	Stabilizz.	Lama	8,4*	8,4*	5,7	6,4*	3,8	4,7*		3,0*	3,0*
-1,5	Lama	-	5,8	9,1*	3,2	5,1				2,2	3,5
	Stabilizz.	Lama	9,1*	9,1*	5,7	6,2*				3,9	4,3*
-3,0	Lama	-	5,9	7,3*	3,2	5,0*				3,1	4,7*
	Stabilizz.	Lama	7,3*	7,3*	5,0*	5,0*				4,7*	4,7*

Bilanciere 2,25 m

m	Stabilizzazione attiva		3,0m		4,5m		6,0m		7,5m		m	
	posteriore	anteriore										
7,5	Lama	-									2,2*	2,2*
	Stabilizz.	Lama									2,2*	2,2*
6,0	Lama	-									1,9*	1,9*
	Stabilizz.	Lama			3,4*	3,4*					1,9*	1,9*
4,5	Lama	-									1,9*	1,9*
	Stabilizz.	Lama			3,8*	3,8*	2,5	2,8*			1,9*	1,9*
3,0	Lama	-	6,7*	6,7*	3,7	4,8*	2,4	3,6			1,9	2,0*
	Stabilizz.	Lama	6,7*	6,7*	4,1	4,8*	2,7	4,0*			2,0*	2,0*
1,5	Lama	-	6,1	9,3*	3,4	5,3	2,2	3,5			1,8	2,2*
	Stabilizz.	Lama	9,3*	9,3*	5,7*	5,7*	3,8	4,4*			2,2*	2,2*
0	Lama	-	5,8	8,4*	3,2	5,1	2,1	3,4			1,8	2,7*
	Stabilizz.	Lama	8,4*	8,4*	5,7	6,3*	3,7	4,6*			2,7*	2,7*
-1,5	Lama	-	5,7	9,3*	3,1	5,1	2,1	3,3			2,1	3,3
	Stabilizz.	Lama	9,3*	9,3*	5,7	6,2*	3,7	4,4*			3,6	3,7*
-3,0	Lama	-	5,8	7,7*	3,2	5,1					2,8	4,5
	Stabilizz.	Lama	7,7*	7,7*	5,2*	5,2*					4,6*	4,6*

Bilanciere 2,45 m

m	Stabilizzazione attiva		3,0m		4,5m		6,0m		7,5m		m	
	posteriore	anteriore										
7,5	Lama	-									2,0*	2,0*
	Stabilizz.	Lama									2,0*	2,0*
6,0	Lama	-									1,7*	1,7*
	Stabilizz.	Lama			3,3*	3,3*					1,7*	1,7*
4,5	Lama	-					2,5	2,9*			1,7*	1,7*
	Stabilizz.	Lama			3,6*	3,6*	2,8	2,9*			1,7*	1,7*
3,0	Lama	-	6,3*	6,3*	3,7	4,6*	2,4	3,6			1,8*	1,8*
	Stabilizz.	Lama	6,3*	6,3*	4,2	4,6*	2,7	3,9*			1,8*	1,8*
1,5	Lama	-	6,1	9,0*	3,4	5,3	2,2	3,5			1,7	2,0*
	Stabilizz.	Lama	9,0*	9,0*	5,6*	5,6*	3,8	4,3*			2,0*	2,0*
0	Lama	-	5,7	8,5*	3,2	5,1	2,1	3,3			1,8	2,4*
	Stabilizz.	Lama	8,5*	8,5*	5,7	6,2*	3,7	4,6*			2,4*	2,4*
-1,5	Lama	-	5,7	9,4*	3,1	5,0	2,1	3,3			2,0	3,1
	Stabilizz.	Lama	9,4*	9,4*	5,6	6,2*	3,7	4,5*			3,2*	3,2*
-3,0	Lama	-	5,8	7,9*	3,1	5,1					2,6	4,1
	Stabilizz.	Lama	7,9*	7,9*	5,4*	5,4*					4,4*	4,4*

Altezza In posizione trasversale al carro In posizione longitudinale al carro Portata max. * Limitato dalla forza di sollevamento idraulica

I valori di carico sono indicati in tonnellate (t) sul gancio di carico dell'attacco rapido Liebherr SWA 33 senza utensili di scavo e sono validi su un suolo pianeggiante e non cedevole ad assale oscillante bloccato. Le portate al gancio sono valide in posizione trasversale o a 360°. Invece le portate al gancio in posizione longitudinale del carro ($\pm 15^\circ$) sono rilevati senza stabilizzatori sull'assale sterzante e con stabilizzatori sull'assale rigido. In riferimento alla norma ISO 10567 i valori di carico indicati corrispondono al massimo al 75% del carico di ribaltamento statico oppure all'87% della forza di sollevamento idraulica, o sono limitati dal carico massimo definito sul gancio di carico dell'attacco rapido (max. 5t). Ad attacco rapido smontato il carico si può aumentare fino a 110kg.

Gli escavatori idraulici utilizzati per le operazioni di sollevamento devono essere equipaggiati, ai sensi della normativa europea armonizzata EN 474-5, con i relativi dispositivi di sicurezza antirottura tubazioni, con un dispositivo di avviso di sovraccarico, con un mezzo di sollevamento (ad es. gancio di carico) e con una tabella di carico.

Attrezzatura con benna rovescia

con braccio posizionario idraulico 4,90 m con deporté

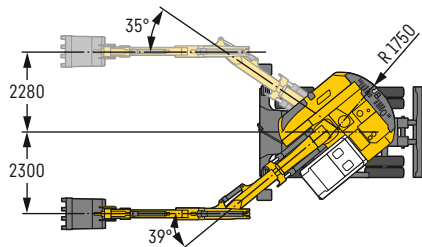
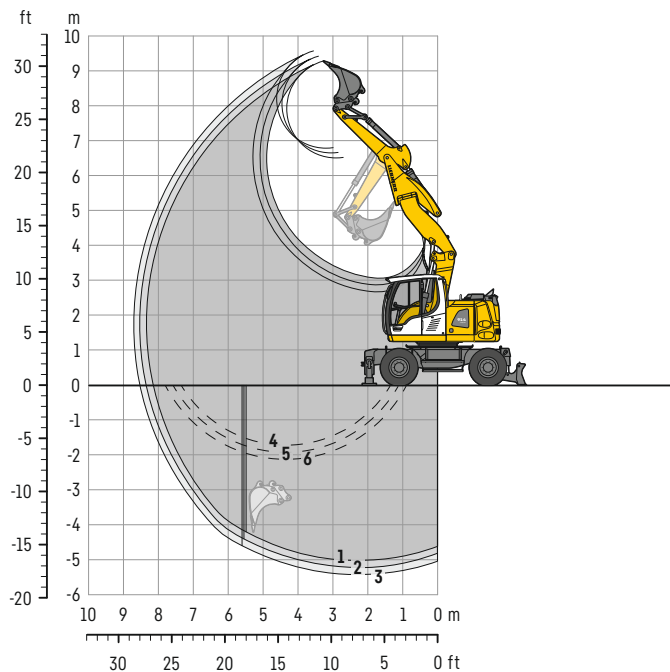

Diagrammi di scavo

con attacco rapido	1	2	3
Lunghezza del bilanciere	m 2,05	2,25	2,45
Max. profondità di scavo	m 5,00	5,20	5,40
Max. sbraccio a livello del terreno	m 8,15	8,35	8,55
Max. altezza di lavoro	m 6,55	6,70	6,80
Max. altezza di scavo	m 9,30	9,45	9,60
Min. raggio di rotazione anteriore	m 2,12	2,15	2,18

1 con bilanciere 2,05 m
2 con bilanciere 2,25 m
3 con bilanciere 2,45 m
con braccio in asse con la macchina

4 con bilanciere 2,05 m
5 con bilanciere 2,25 m
6 con bilanciere 2,45 m
con deporté alla max. angolazione laterale, per pareti verticali

Forze di scavo

senza attacco rapido	1	2	3
Max. forza di penetrazione (ISO 6015)	kN 73,7	68,8	64,5
	t 7,5	7,0	6,6
Max. forza di strappo (ISO 6015)	kN 85,1	85,1	85,1
	t 8,7	8,7	8,7

Max. forza di strappo con benna di rottura

124,1kN (12,6t)

Peso operativo

Il peso operativo include la macchina base con 8 pneumatici e anelli distanziatori, braccio posizionario idraulico 4,90 m con deporté, bilanciere 2,25 m, attacco rapido SWA 33 e benna rovescia 850 mm / 0,50 m³.

Varianti carro	Peso (kg)
A 914 Compact Litronic con stabilizzatori posteriori + lama anteriore	17.200
A 914 Compact EW Litronic con stabilizzatori posteriori + lama anteriore	17.200

Benna rovescia Sicurezza riguardo alla stabilità (75% del carico di ribaltamento statico calcolato secondo ISO 10567*)

Larghezza di taglio mm	Capacità ISO 7451 ¹⁾ m ³	Peso kg	Senza stabilizzatori			Stabilizzatori posteriori + lama anteriore, abbassati			EW Senza stabilizzatori			EW Stabilizzatori posteriori + lama anteriore, abbassati		
			Lunghezza del bilanciere (m)			Lunghezza del bilanciere (m)			Lunghezza del bilanciere (m)			Lunghezza del bilanciere (m)		
			2,05	2,25	2,45	2,05	2,25	2,45	2,05	2,25	2,45	2,05	2,25	2,45
500 ²⁾	0,28	250	■	■	■	■	■	■	■	■	■	■	■	■
550 ²⁾	0,29	260	■	■	■	■	■	■	■	■	■	■	■	■
650 ²⁾	0,36	290	■	■	■	■	■	■	■	■	■	■	■	■
850 ²⁾	0,50	340	■	■	■	■	■	■	■	■	■	■	■	■
1.050 ²⁾	0,65	380	■	■	■	■	■	■	■	■	■	■	■	■
1.250 ²⁾	0,80	430	△	△	△	■	■	■	■	■	■	■	■	■
500 ³⁾	0,30	240	■	■	■	■	■	■	■	■	■	■	■	■
550 ³⁾	0,31	250	■	■	■	■	■	■	■	■	■	■	■	■
650 ³⁾	0,39	270	■	■	■	■	■	■	■	■	■	■	■	■
850 ³⁾	0,53	320	■	■	■	■	■	■	■	■	■	■	■	■
1.050 ³⁾	0,71	370	■	■	△	■	■	■	■	■	■	■	■	■
1.250 ³⁾	0,87	420	△	△	-	■	■	■	■	■	△	■	■	■

* con sicurezza (75% del valore di ribaltamento statico o 87% del limite idraulico) a portata massima senza attacco rapido, girevole a 360° con assale oscillante chiuso

¹⁾ paragonabile a SAE (accumulato)

²⁾ Benna rovescia con denti (disponibile anche in versione HD)

³⁾ Benna rovescia con lama (disponibile anche in versione HD)

Benna rovescia con 500 mm di larghezza con profondità di scavo limitata

Peso materiale max. consentito ■ = ≤ 1,8 t/m³, ■ = ≤ 1,5 t/m³, △ = ≤ 1,2 t/m³, - = non autorizzato

Capacità di sollevamento

con braccio posizionario idraulico 4,90 m con deporté

Bilanciere 2,05 m

m	Stabilizzazione attiva		3,0m		4,5m		6,0m		7,5m		m
	posteriore	anteriore									
7,5	-	-									2,3* 2,3*
	Stabilizz.	Lama									2,3* 2,3*
6,0	-	-			3,6 4,0*						2,0* 2,0*
	Stabilizz.	Lama			4,0* 4,0*						2,0* 2,0*
4,5	-	-	6,0* 6,0*	6,0* 6,0*	3,6 4,6*	2,1 3,5					1,7 2,0*
	Stabilizz.	Lama	6,0* 6,0*	6,0* 6,0*	4,6* 4,6*	3,6* 3,6*					2,0* 2,0*
3,0	-	-	6,1 8,2*	6,1 8,2*	3,5 5,3*	2,1 3,5					1,5 2,1*
	Stabilizz.	Lama	8,2* 8,2*	8,2* 8,2*	5,3* 5,3*	3,8 4,1*					2,1* 2,1*
1,5	-	-	6,0 9,0*	6,0 9,0*	3,4 5,3	2,0 3,4					1,3 2,3*
	Stabilizz.	Lama	9,0* 9,0*	9,0* 9,0*	5,5 5,9*	3,7 4,3*					2,3* 2,3*
0	-	-	5,9 9,4*	5,9 9,4*	3,2 5,4	1,8 3,2					1,3 2,5
	Stabilizz.	Lama	9,4* 9,4*	9,4* 9,4*	5,6 6,0*	3,5 4,4*					2,7 2,8*
-1,5	-	-	5,4 9,7*	5,4 9,7*	2,8 5,1	1,6 3,1					1,5 2,9
	Stabilizz.	Lama	9,7* 9,7*	9,7* 9,7*	5,5 6,2*	3,3 4,0*					3,1 3,5*
-3,0	-	-	4,9 8,9*	4,9 8,9*	2,5 4,7*						2,0 3,1*
	Stabilizz.	Lama	8,9* 8,9*	8,9* 8,9*	4,7* 4,7*						3,1* 3,1*

Bilanciere 2,25 m

m	Stabilizzazione attiva		3,0m		4,5m		6,0m		7,5m		m
	posteriore	anteriore									
7,5	-	-									2,1* 2,1*
	Stabilizz.	Lama									2,1* 2,1*
6,0	-	-			3,6 3,8*						1,9* 1,9*
	Stabilizz.	Lama			3,8* 3,8*						1,9* 1,9*
4,5	-	-	6,0* 6,0*	6,0* 6,0*	3,6 4,5*	2,2 3,6					1,6 1,8*
	Stabilizz.	Lama	6,0* 6,0*	6,0* 6,0*	4,5* 4,5*	3,6* 3,6*					1,8* 1,8*
3,0	-	-	6,1 7,8*	6,1 7,8*	3,5 5,2*	2,1 3,5					1,4 1,9*
	Stabilizz.	Lama	7,8* 7,8*	7,8* 7,8*	5,2* 5,2*	3,8 4,1*					1,9* 1,9*
1,5	-	-	5,9 8,9*	5,9 8,9*	3,4 5,2	2,0 3,4					1,3 2,1*
	Stabilizz.	Lama	8,9* 8,9*	8,9* 8,9*	5,5 5,8*	3,7 4,3*					2,1* 2,1*
0	-	-	5,9 9,3*	5,9 9,3*	3,2 5,3	1,8 3,3					1,3 2,4
	Stabilizz.	Lama	9,3* 9,3*	9,3* 9,3*	5,5 5,9*	3,5 4,4*					2,5* 2,5*
-1,5	-	-	5,4 9,6*	5,4 9,6*	2,8 5,1	1,6 3,1					1,4 2,7
	Stabilizz.	Lama	9,6* 9,6*	9,6* 9,6*	5,5 6,1*	3,3 4,1*					2,9 3,3*
-3,0	-	-	5,0 9,3*	5,0 9,3*	2,5 4,8						1,9 3,1*
	Stabilizz.	Lama	9,3* 9,3*	9,3* 9,3*	5,1* 5,1*						3,1* 3,1*

Bilanciere 2,45 m

m	Stabilizzazione attiva		3,0m		4,5m		6,0m		7,5m		m
	posteriore	anteriore									
7,5	-	-			2,2* 2,2*						1,9* 1,9*
	Stabilizz.	Lama			2,2* 2,2*						1,9* 1,9*
6,0	-	-			3,5* 3,5*	2,0* 2,0*					1,7* 1,7*
	Stabilizz.	Lama			3,5* 3,5*	2,0* 2,0*					1,7* 1,7*
4,5	-	-	6,1 7,5*	6,1 7,5*	3,6 4,3*	2,2 3,5*					1,6 1,7*
	Stabilizz.	Lama	7,5* 7,5*	7,5* 7,5*	4,3* 4,3*	3,5* 3,5*					1,7* 1,7*
3,0	-	-	5,9 8,9*	5,9 8,9*	3,4 5,0*	2,2 3,5					1,3 1,7*
	Stabilizz.	Lama	8,9* 8,9*	8,9* 8,9*	5,0* 5,0*	3,7 4,0*					1,7* 1,7*
1,5	-	-	6,0 9,3*	6,0 9,3*	3,2 5,2	1,8 3,3					1,2 2,2*
	Stabilizz.	Lama	9,3* 9,3*	9,3* 9,3*	5,5 5,9*	3,5 4,3*					2,2* 2,2*
0	-	-	5,5 9,5*	5,5 9,5*	2,8 5,2	1,6 3,1					1,3 2,6
	Stabilizz.	Lama	9,5* 9,5*	9,5* 9,5*	5,6 6,0*	3,4 4,2*					2,8 2,8*
-1,5	-	-	5,0 9,6*	5,0 9,6*	2,5 4,8						1,7 3,0*
	Stabilizz.	Lama	9,6* 9,6*	9,6* 9,6*	5,2 5,5*						3,0* 3,0*

Altezza In posizione trasversale al carro In posizione longitudinale al carro Portata max. * Limitato dalla forza di sollevamento idraulica

I valori di carico sono indicati in tonnellate (t) sul gancio di carico dell'attacco rapido Liebherr SWA 33 senza utensili di scavo e sono validi su un suolo pianeggiante e non cedevole ad assale oscillante bloccato. Le portate al gancio sono valide in posizione trasversale o a 360°. Invece le portate al gancio in posizione longitudinale del carro (+15°) sono rilevati senza stabilizzatori sull'assale sterzante e con stabilizzatori sull'assale rigido. I valori sono validi con una posizione ottimale dei/del cilindri / o di regolazione. In riferimento alla norma ISO 10567 i valori di carico indicati corrispondono al massimo al 75% del carico di ribaltamento statico oppure all'87% della forza di sollevamento idraulica, o sono limitati dal carico massimo definito sul gancio di carico dell'attacco rapido (max. 5t). Ad attacco rapido smontato il carico si può aumentare fino a 110 kg.

Gli escavatori idraulici utilizzati per le operazioni di sollevamento devono essere equipaggiati, ai sensi della normativa europea armonizzata EN 474-5, con i relativi dispositivi di sicurezza antirottura tubazioni, con un dispositivo di avviso di sovraccarico, con un mezzo di sollevamento (ad es. gancio di carico) e con una tabella di carico.

Capacità di sollevamento

con braccio posizionario idraulico 4,90 m con deporté, carro EW

Bilanciere 2,05 m

m	Stabilizzazione attiva		3,0m		4,5m		6,0m		7,5m		m		
	posteriore	anteriore											
7,5	-	-									2,3*	2,3*	4,0
	Stabilizz.	Lama									2,3*	2,3*	
6,0	-	-			4,0*	4,0*					2,0*	2,0*	5,6
	Stabilizz.	Lama			4,0*	4,0*					2,0*	2,0*	
4,5	-	-	6,0*	6,0*	3,9	4,6*	2,4	3,6*			2,0	2,0*	6,5
	Stabilizz.	Lama	6,0*	6,0*	4,6*	4,6*	3,6*	3,6*			2,0*	2,0*	
3,0	-	-	6,8	8,2*	3,8	5,3*	2,4	3,6			1,7	2,1*	7,0
	Stabilizz.	Lama	8,2*	8,2*	5,3*	5,3*	3,9	4,1*			2,1*	2,1*	
1,5	-	-	6,7	9,0*	3,8	5,4	2,3	3,5			1,6	2,3*	7,1
	Stabilizz.	Lama	9,0*	9,0*	5,8	5,9*	3,9	4,3*			2,3*	2,3*	
0	-	-	6,8	9,4*	3,6	5,4	2,1	3,3			1,6	2,6	6,9
	Stabilizz.	Lama	9,4*	9,4*	5,8	6,0*	3,7	4,4*			2,8	2,8*	
-1,5	-	-	6,3	9,7*	3,2	5,2	1,9	3,2			1,8	2,9	6,3
	Stabilizz.	Lama	9,7*	9,7*	5,8	6,2*	3,5	4,0*			3,3	3,5*	
-3,0	-	-	5,8	8,9*	3,0	4,7*					2,4	3,1*	5,2
	Stabilizz.	Lama	8,9*	8,9*	4,7*	4,7*					3,1*	3,1*	

Bilanciere 2,25 m

m	Stabilizzazione attiva		3,0m		4,5m		6,0m		7,5m		m		
	posteriore	anteriore											
7,5	-	-									2,1*	2,1*	4,3
	Stabilizz.	Lama									2,1*	2,1*	
6,0	-	-									1,9*	1,9*	5,9
	Stabilizz.	Lama			3,8*	3,8*					1,9*	1,9*	
4,5	-	-					2,4	3,6*			1,8*	1,8*	6,7
	Stabilizz.	Lama			4,0	4,5*	4,5*	4,5*	3,6*	3,6*	1,8*	1,8*	
3,0	-	-	6,8	7,8*	3,8	5,2*	2,4	3,6			1,6	1,9*	7,2
	Stabilizz.	Lama	7,8*	7,8*	5,2*	5,2*	3,9	4,1*			1,9*	1,9*	
1,5	-	-	6,6	8,9*	3,8	5,3	2,3	3,5			1,5	2,1*	7,3
	Stabilizz.	Lama	8,9*	8,9*	5,7	5,8*	3,9	4,3*			2,1*	2,1*	
0	-	-	6,7	9,3*	3,7	5,4	2,1	3,3			1,5	2,5*	7,1
	Stabilizz.	Lama	9,3*	9,3*	5,8	5,9*	3,7	4,4*			2,5*	2,5*	
-1,5	-	-	6,3	9,6*	3,2	5,3	1,9	3,2			1,7	2,8	6,5
	Stabilizz.	Lama	9,6*	9,6*	5,9	6,1*	3,6	4,1*			3,1	3,3*	
-3,0	-	-	5,8	9,3*	3,0	5,0					2,2	3,1*	5,4
	Stabilizz.	Lama	9,3*	9,3*	5,1*	5,1*					3,1*	3,1*	

Bilanciere 2,45 m

m	Stabilizzazione attiva		3,0m		4,5m		6,0m		7,5m		m		
	posteriore	anteriore											
7,5	-	-			2,2*	2,2*					1,9*	1,9*	4,7
	Stabilizz.	Lama			2,2*	2,2*					1,9*	1,9*	
6,0	-	-			3,5*	3,5*	2,0*	2,0*			1,7*	1,7*	6,1
	Stabilizz.	Lama			3,5*	3,5*	2,0*	2,0*			1,7*	1,7*	
4,5	-	-			4,0	4,3*	2,5	3,5*			1,7*	1,7*	6,9
	Stabilizz.	Lama			4,3*	4,3*	3,5*	3,5*			1,7*	1,7*	
3,0	-	-	6,8	7,5*	3,8	5,0*	2,4	3,6			1,5	1,7*	7,4
	Stabilizz.	Lama	7,5*	7,5*	5,0*	5,0*	3,9	4,0*			1,7*	1,7*	
1,5	-	-	6,6	8,9*	3,7	5,3	2,3	3,5			1,4	1,9*	7,5
	Stabilizz.	Lama	8,9*	8,9*	5,7*	5,7*	3,9	4,2*			1,9*	1,9*	
0	-	-	6,7	9,3*	3,7	5,3	2,1	3,4			1,4	2,2*	7,3
	Stabilizz.	Lama	9,3*	9,3*	5,7	5,9*	3,7	4,3*			2,2*	2,2*	
-1,5	-	-	6,3	9,5*	3,3	5,3	1,9	3,2			1,6	2,6	6,7
	Stabilizz.	Lama	9,5*	9,5*	5,9	6,0*	3,6	4,2*			2,8*	2,8*	
-3,0	-	-	5,9	9,6*	3,0	5,0					2,0	3,0*	5,7
	Stabilizz.	Lama	9,6*	9,6*	5,5*	5,5*					3,0*	3,0*	

Altezza In posizione trasversale al carro In posizione longitudinale al carro Portata max. * Limitato dalla forza di sollevamento idraulica

I valori di carico sono indicati in tonnellate (t) sul gancio di carico dell'attacco rapido Liebherr SWA 33 senza utensili di scavo e sono validi su un suolo pianeggiante e non cedevole ad assale oscillante bloccato. Le portate al gancio sono valide in posizione trasversale o a 360°. Invece le portate al gancio in posizione longitudinale del carro (+15°) sono rilevati senza stabilizzatori sull'assale sterzante e con stabilizzatori sull'assale rigido. I valori sono validi con una posizione ottimale dei/del cilindri / o di regolazione. In riferimento alla norma ISO 10567 i valori di carico indicati corrispondono al massimo al 75% del carico di ribaltamento statico oppure all'87% della forza di sollevamento idraulica, o sono limitati dal carico massimo definito sul gancio di carico dell'attacco rapido (max. 5t). Ad attacco rapido smontato il carico si può aumentare fino a 110 kg.

Gli escavatori idraulici utilizzati per le operazioni di sollevamento devono essere equipaggiati, ai sensi della normativa europea armonizzata EN 474-5, con i relativi dispositivi di sicurezza antirottura tubazioni, con un dispositivo di avviso di sovraccarico, con un mezzo di sollevamento (ad es. gancio di carico) e con una tabella di carico.

Attrezzatura con benna rovescia

con braccio monolitico 4,30 m con deporté

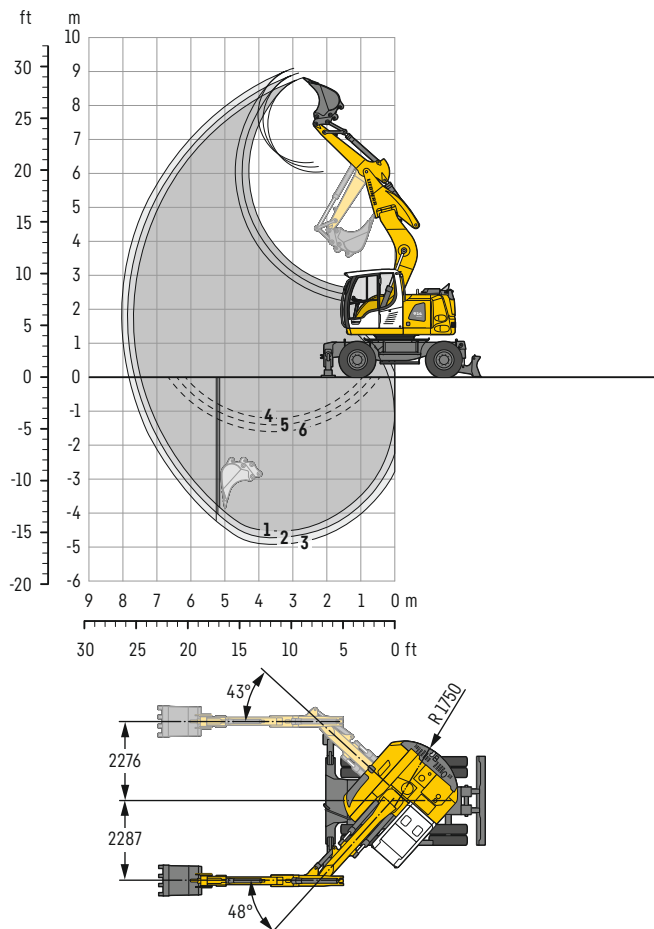

Diagrammi di scavo

con attacco rapido	1	2	3
Lunghezza del bilanciere	m 2,05	2,25	2,45
Max. profondità di scavo	m 4,55	4,75	4,95
Max. sbraccio a livello del terreno	m 7,45	7,65	7,85
Max. altezza di lavoro	m 6,05	6,20	6,35
Max. altezza di scavo	m 8,80	8,95	9,10
Min. raggio di rotazione anteriore	m 1,51	1,53	1,56

1 con bilanciere 2,05 m
2 con bilanciere 2,25 m
3 con bilanciere 2,45 m
con braccio in asse con la macchina

4 con bilanciere 2,05 m
5 con bilanciere 2,25 m
6 con bilanciere 2,45 m
con deporté alla max. angolazione laterale, per pareti verticali

Forze di scavo

senza attacco rapido	1	2	3
Max. forza di penetrazione (ISO 6015)	kN 73,7	68,8	64,5
	t 7,5	7,0	6,6
Max. forza di strappo (ISO 6015)	kN 85,1	85,1	85,1
	t 8,7	8,7	8,7

Max. forza di strappo con benna di rottura

124,1kN (12,6t)

Peso operativo

Il peso operativo include la macchina base con 8 pneumatici e anelli distanziatori, braccio monolitico 4,30 m con deporté, bilanciere 2,25 m, attacco rapido SWA 33 e benna rovescia 850 mm / 0,50 m³.

Varianti carro	Peso (kg)
A 914 Compact Litronic con stabilizzatori posteriori + lama anteriore	16.600
A 914 Compact EW Litronic con stabilizzatori posteriori + lama anteriore	16.700

Benna rovescia Sicurezza riguardo alla stabilità (75% del carico di ribaltamento statico calcolato secondo ISO 10567*)

Larghezza di taglio	Capacità ISO 7451 ¹⁾	Peso	Senza stabilizzatori			Stabilizzatori posteriori + lama anteriore, abbassati			EW Senza stabilizzatori			EW Stabilizzatori posteriori + lama anteriore, abbassati		
			Lunghezza del bilanciere (m)			Lunghezza del bilanciere (m)			Lunghezza del bilanciere (m)			Lunghezza del bilanciere (m)		
			2,05	2,25	2,45	2,05	2,25	2,45	2,05	2,25	2,45	2,05	2,25	2,45
500 ²⁾	0,28	250	■	■	■	■	■	■	■	■	■	■	■	
550 ²⁾	0,29	260	■	■	■	■	■	■	■	■	■	■	■	
650 ²⁾	0,36	290	■	■	■	■	■	■	■	■	■	■	■	
850 ²⁾	0,50	340	■	■	■	■	■	■	■	■	■	■	■	
1.050 ²⁾	0,65	380	■	■	■	■	■	■	■	■	■	■	■	
1.250 ²⁾	0,80	430	■	■	■	■	■	■	■	■	■	■	■	
500 ³⁾	0,30	240	■	■	■	■	■	■	■	■	■	■	■	
550 ³⁾	0,31	250	■	■	■	■	■	■	■	■	■	■	■	
650 ³⁾	0,39	270	■	■	■	■	■	■	■	■	■	■	■	
850 ³⁾	0,53	320	■	■	■	■	■	■	■	■	■	■	■	
1.050 ³⁾	0,71	370	■	■	■	■	■	■	■	■	■	■	■	
1.250 ³⁾	0,87	420	■	■	■	■	■	■	■	■	■	■	■	

* con sicurezza (75% del valore di ribaltamento statico o 87% del limite idraulico) a portata massima senza attacco rapido, girevole a 360° con assale oscillante chiuso

¹⁾ paragonabile a SAE (accumulato)

²⁾ Benna rovescia con denti (disponibile anche in versione HD)

³⁾ Benna rovescia con lama (disponibile anche in versione HD)

Benna rovescia con 500 mm di larghezza con profondità di scavo limitata

Peso materiale max. consentito ■ = ≤ 1,8t/m³, ■ = ≤ 1,5t/m³, △ = ≤ 1,2t/m³, - = non autorizzato

Capacità di sollevamento

con braccio monolitico 4,30 m con deporté

Bilanciere 2,05 m

m	Stabilizzazione attiva		3,0 m		4,5 m		6,0 m		7,5 m		m
	posteriore	anteriore									
7,5	-	-									
	Stabilizz.	Lama									
6,0	-	-			2,6*	2,6*			2,1*	2,1*	4,7
	Stabilizz.	Lama			2,6*	2,6*			2,1*	2,1*	
4,5	-	-	5,0*	5,0*	3,4	4,4*			2,0*	2,0*	5,8
	Stabilizz.	Lama	5,0*	5,0*	4,4*	4,4*			2,0*	2,0*	
3,0	-	-	5,9	7,3*	3,2	5,2*	2,0	3,2*	1,9	2,1*	6,3
	Stabilizz.	Lama	7,3*	7,3*	5,2*	5,2*	3,2*	3,2*	2,1*	2,1*	
1,5	-	-	5,1	9,4*	2,9	5,2	1,9	3,3	1,7	2,4*	6,4
	Stabilizz.	Lama	9,4*	9,4*	5,5	5,9*	3,6	4,5*	2,4*	2,4*	
0	-	-	4,8	9,7*	2,7	4,9	1,8	3,2	1,8	3,1*	6,1
	Stabilizz.	Lama	9,7*	9,7*	5,3	6,3*	3,5	4,2*	3,1*	3,1*	
-1,5	-	-	4,8	8,6*	2,6	4,9			2,0	3,7	5,5
	Stabilizz.	Lama	8,6*	8,6*	5,3	5,8*			4,0	4,5*	
-3,0	-	-	4,9	6,1*					3,0	4,5*	4,2
	Stabilizz.	Lama	6,1*	6,1*					4,5*	4,5*	

Bilanciere 2,25 m

m	Stabilizzazione attiva		3,0 m		4,5 m		6,0 m		7,5 m		m
	posteriore	anteriore									
7,5	-	-									
	Stabilizz.	Lama									
6,0	-	-							1,9*	1,9*	5,0
	Stabilizz.	Lama							1,9*	1,9*	
4,5	-	-	4,6*	4,6*	3,5	4,2*			1,8*	1,8*	6,0
	Stabilizz.	Lama	4,6*	4,6*	4,2*	4,2*			1,8*	1,8*	
3,0	-	-	6,0	6,9*	3,2	5,0*	2,0	3,4*	1,8	1,9*	6,5
	Stabilizz.	Lama	6,9*	6,9*	5,0*	5,0*	3,4*	3,4*	1,9*	1,9*	
1,5	-	-	5,2	9,2*	2,9	5,2	1,9	3,3	1,6	2,2*	6,6
	Stabilizz.	Lama	9,2*	9,2*	5,6	5,8*	3,6	4,5*	2,2*	2,2*	
0	-	-	4,8	9,7*	2,7	4,9	1,8	3,2	1,7	2,7*	6,3
	Stabilizz.	Lama	9,7*	9,7*	5,3	6,2*	3,5	4,5*	2,7*	2,7*	
-1,5	-	-	4,7	8,8*	2,6	4,8			1,9	3,4	5,7
	Stabilizz.	Lama	8,8*	8,8*	5,2	5,9*			3,7	3,9*	
-3,0	-	-	4,9	6,6*					2,7	4,4*	4,4
	Stabilizz.	Lama	6,6*	6,6*					4,4*	4,4*	

Bilanciere 2,45 m

m	Stabilizzazione attiva		3,0 m		4,5 m		6,0 m		7,5 m		m
	posteriore	anteriore									
7,5	-	-							2,0*	2,0*	3,4
	Stabilizz.	Lama							2,0*	2,0*	
6,0	-	-			2,9*	2,9*			1,7*	1,7*	5,2
	Stabilizz.	Lama			2,9*	2,9*			1,7*	1,7*	
4,5	-	-			3,5	3,9*	2,1*	2,1*	1,7*	1,7*	6,2
	Stabilizz.	Lama			3,9*	3,9*	2,1*	2,1*	1,7*	1,7*	
3,0	-	-	6,1	6,5*	3,2	4,8*	2,0	3,5	1,7	1,7*	6,7
	Stabilizz.	Lama	6,5*	6,5*	4,8*	4,8*	3,5*	3,5*	1,7*	1,7*	
1,5	-	-	5,2	8,9*	2,9	5,2	1,9	3,3	1,6	1,9*	6,8
	Stabilizz.	Lama	8,9*	8,9*	5,6	5,7*	3,6	4,4*	1,9*	1,9*	
0	-	-	4,8	9,7*	2,7	4,9	1,8	3,2	1,6	2,4*	6,5
	Stabilizz.	Lama	9,7*	9,7*	5,3	6,2*	3,5	4,5*	2,4*	2,4*	
-1,5	-	-	4,7	9,0*	2,6	4,8			1,8	3,2	5,9
	Stabilizz.	Lama	9,0*	9,0*	5,2	5,9*			3,4*	3,4*	
-3,0	-	-	4,8	6,9*	2,6	4,6*			2,5	4,3*	4,7
	Stabilizz.	Lama	6,9*	6,9*	4,6*	4,6*			4,3*	4,3*	

Altezza In posizione trasversale al carro In posizione longitudinale al carro Portata max. * Limitato dalla forza di sollevamento idraulica

I valori di carico sono indicati in tonnellate (t) sul gancio di carico dell'attacco rapido Liebherr SWA 33 senza utensili di scavo e sono validi su un suolo pianeggiante e non cedevole ad assale oscillante bloccato. Le portate al gancio sono valide in posizione trasversale o a 360°. Invece le portate al gancio in posizione longitudinale del carro ($\pm 15^\circ$) sono rilevati senza stabilizzatori sull'assale sterzante e con stabilizzatori sull'assale rigido. In riferimento alla norma ISO 10567 i valori di carico indicati corrispondono al massimo al 75% del carico di ribaltamento statico oppure all'87% della forza di sollevamento idraulica, o sono limitati dal carico massimo definito sul gancio di carico dell'attacco rapido (max. 5t). Ad attacco rapido smontato il carico si può aumentare fino a 110 kg.

Gli escavatori idraulici utilizzati per le operazioni di sollevamento devono essere equipaggiati, ai sensi della normativa europea armonizzata EN 474-5, con i relativi dispositivi di sicurezza antirottura tubazioni, con un dispositivo di avviso di sovraccarico, con un mezzo di sollevamento (ad es. gancio di carico) e con una tabella di carico.

Capacità di sollevamento

con braccio monolitico 4,30 m con deporté, carro EW

Bilanciere 2,05 m

m	Stabilizzazione attiva		3,0 m		4,5 m		6,0 m		7,5 m		m
	posteriore	anteriore									
7,5	-	-									
	Stabilizz.	Lama									
6,0	-	-			2,6*	2,6*			2,1*	2,1*	4,7
	Stabilizz.	Lama			2,6*	2,6*			2,1*	2,1*	
4,5	-	-	5,0*	5,0*	3,9	4,4*			2,0*	2,0*	5,8
	Stabilizz.	Lama	5,0*	5,0*	4,4*	4,4*			2,0*	2,0*	
3,0	-	-	6,8	7,3*	3,6	5,2*	2,3	3,2*	2,1*	2,1*	6,3
	Stabilizz.	Lama	7,3*	7,3*	5,2*	5,2*	3,2*	3,2*	2,1*	2,1*	
1,5	-	-	6,0	9,4*	3,3	5,3	2,2	3,4	2,0	2,4*	6,4
	Stabilizz.	Lama	9,4*	9,4*	5,9	5,9*	3,8	4,5*	2,4*	2,4*	
0	-	-	5,6	9,7*	3,1	5,1	2,1	3,3	2,0	3,1*	6,1
	Stabilizz.	Lama	9,7*	9,7*	5,7	6,3*	3,7	4,2*	3,1*	3,1*	
-1,5	-	-	5,6	8,6*	3,1	5,0			2,3	3,8	5,5
	Stabilizz.	Lama	8,6*	8,6*	5,6	5,8*			4,2	4,5*	
-3,0	-	-	5,8	6,1*					3,5	4,5*	4,2
	Stabilizz.	Lama	6,1*	6,1*					4,5*	4,5*	

Bilanciere 2,25 m

m	Stabilizzazione attiva		3,0 m		4,5 m		6,0 m		7,5 m		m
	posteriore	anteriore									
7,5	-	-									
	Stabilizz.	Lama									
6,0	-	-			2,8*	2,8*			1,9*	1,9*	5,0
	Stabilizz.	Lama			2,8*	2,8*			1,9*	1,9*	
4,5	-	-	4,6*	4,6*	3,9	4,2*			1,8*	1,8*	6,0
	Stabilizz.	Lama	4,6*	4,6*	4,2*	4,2*			1,8*	1,8*	
3,0	-	-	6,9*	6,9*	3,6	5,0*	2,3	3,4*	1,9*	1,9*	6,5
	Stabilizz.	Lama	6,9*	6,9*	5,0*	5,0*	3,4*	3,4*	1,9*	1,9*	
1,5	-	-	6,0	9,2*	3,3	5,3	2,2	3,4	1,9	2,2*	6,6
	Stabilizz.	Lama	9,2*	9,2*	5,8*	5,8*	3,8	4,5*	2,2*	2,2*	
0	-	-	5,6	9,7*	3,1	5,1	2,1	3,3	1,9	2,7*	6,3
	Stabilizz.	Lama	9,7*	9,7*	5,7	6,2*	3,7	4,5*	2,7*	2,7*	
-1,5	-	-	5,6	8,8*	3,0	5,0			2,2	3,5	5,7
	Stabilizz.	Lama	8,8*	8,8*	5,6	5,9*			3,9*	3,9*	
-3,0	-	-	5,7	6,6*					3,2	4,4*	4,4
	Stabilizz.	Lama	6,6*	6,6*					4,4*	4,4*	

Bilanciere 2,45 m

m	Stabilizzazione attiva		3,0 m		4,5 m		6,0 m		7,5 m		m
	posteriore	anteriore									
7,5	-	-							2,0*	2,0*	3,4
	Stabilizz.	Lama							2,0*	2,0*	
6,0	-	-			2,9*	2,9*			1,7*	1,7*	5,2
	Stabilizz.	Lama			2,9*	2,9*			1,7*	1,7*	
4,5	-	-			3,9	3,9*	2,1*	2,1*	1,7*	1,7*	6,2
	Stabilizz.	Lama			3,9*	3,9*	2,1*	2,1*	1,7*	1,7*	
3,0	-	-	6,5*	6,5*	3,7	4,8*	2,3	3,5*	1,7*	1,7*	6,7
	Stabilizz.	Lama	6,5*	6,5*	4,8*	4,8*	3,5*	3,5*	1,7*	1,7*	
1,5	-	-	6,1	8,9*	3,3	5,3	2,2	3,4	1,8	1,9*	6,8
	Stabilizz.	Lama	8,9*	8,9*	5,7*	5,7*	3,8	4,4*	1,9*	1,9*	
0	-	-	5,6	9,7*	3,1	5,0	2,1	3,3	1,8	2,4*	6,5
	Stabilizz.	Lama	9,7*	9,7*	5,7	6,2*	3,7	4,5*	2,4*	2,4*	
-1,5	-	-	5,5	9,0*	3,0	4,9			2,1	3,3	5,9
	Stabilizz.	Lama	9,0*	9,0*	5,5	5,9*			3,4*	3,4*	
-3,0	-	-	5,6	6,9*	3,1	4,6*			2,9	4,3*	4,7
	Stabilizz.	Lama	6,9*	6,9*	4,6*	4,6*			4,3*	4,3*	

Altezza In posizione trasversale al carro In posizione longitudinale al carro Portata max. * Limitato dalla forza di sollevamento idraulica

I valori di carico sono indicati in tonnellate (t) sul gancio di carico dell'attacco rapido Liebherr SWA 33 senza utensili di scavo e sono validi su un suolo pianeggiante e non cedevole ad assale oscillante bloccato. Le portate al gancio sono valide in posizione trasversale o a 360°. Invece le portate al gancio in posizione longitudinale del carro ($\pm 15^\circ$) sono rilevati senza stabilizzatori sull'assale sterzante e con stabilizzatori sull'assale rigido. In riferimento alla norma ISO 10567 i valori di carico indicati corrispondono al massimo al 75% del carico di ribaltamento statico oppure all'87% della forza di sollevamento idraulica, o sono limitati dal carico massimo definito sul gancio di carico dell'attacco rapido (max. 5t). Ad attacco rapido smontato il carico si può aumentare fino a 110 kg.

Gli escavatori idraulici utilizzati per le operazioni di sollevamento devono essere equipaggiati, ai sensi della normativa europea armonizzata EN 474-5, con i relativi dispositivi di sicurezza antirottura tubazioni, con un dispositivo di avviso di sovraccarico, con un mezzo di sollevamento (ad es. gancio di carico) e con una tabella di carico.

Attrezzatura con benna mordente

con posizionatore idraulico 4,85 m

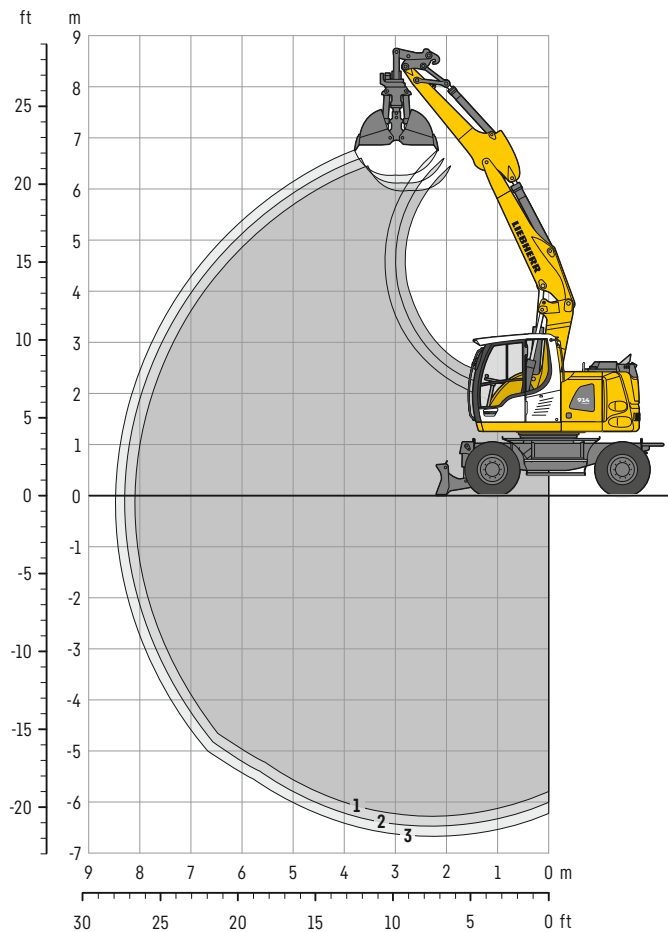

Diagrammi di scavo

con attacco rapido	1	2	3
Lunghezza del bilanciere	m 2,05	2,25	2,45
Max. profondità di scavo	m 6,30	6,50	6,70
Max. sbraccio a livello del terreno	m 8,10	8,30	8,50
Max. altezza di lavoro	m 6,00	6,15	6,30

Peso operativo

Il peso operativo include la macchina base con 8 pneumatici e anelli distanziatori, posizionatore idraulico 4,85 m, bilanciere 2,25 m, attacco rapido SWA 33 e benna mordente GM 8B / 0,40 m³ (800 mm senza espulsore).

Varianti carro	Peso (kg)
A 914 Compact Litronic con lama posteriore	15.900
A 914 Compact Litronic con stabilizzatori posteriori + lama anteriore	17.100
A 914 Compact EW Litronic con lama posteriore	16.200
A 914 Compact EW Litronic con stabilizzatori posteriori + lama anteriore	17.200

Benna mordente GM 8B Sicurezza riguardo alla stabilità (75% del carico di ribaltamento statico calcolato secondo ISO 10567*)

Apertura valve	Capacità	Peso	Senza stabilizzatori			Lama posteriore abbassata			Stabilizzatori posteriori + lama anteriore, abbassati			EW Senza stabilizzatori			EW Lama posteriore abbassata			EW Stabilizzatori posteriori + lama anteriore, abbassati		
			Lunghezza del bilanciere (m)			Lunghezza del bilanciere (m)			Lunghezza del bilanciere (m)			Lunghezza del bilanciere (m)			Lunghezza del bilanciere (m)			Lunghezza del bilanciere (m)		
			2,05	2,25	2,45	2,05	2,25	2,45	2,05	2,25	2,45	2,05	2,25	2,45	2,05	2,25	2,45	2,05	2,25	2,45
320 ¹⁾	0,17	830	■	■	■	■	■	■	■	■	■	■	■	■	■	■	■	■	■	■
400 ¹⁾	0,22	870	■	■	■	■	■	■	■	■	■	■	■	■	■	■	■	■	■	■
600 ¹⁾	0,30	860	■	■	■	■	■	■	■	■	■	■	■	■	■	■	■	■	■	■
800 ¹⁾	0,40	910	■	■	■	■	■	■	■	■	■	■	■	■	■	■	■	■	■	■
1.000 ³⁾	0,80	1.010	-	-	-	△	△	-	■	■	■	△	△	△	■	■	■	■	■	■
320 ²⁾	0,17	880	■	■	■	■	■	■	■	■	■	■	■	■	■	■	■	■	■	■
400 ²⁾	0,22	930	■	■	■	■	■	■	■	■	■	■	■	■	■	■	■	■	■	■
600 ²⁾	0,30	950	■	■	■	■	■	■	■	■	■	■	■	■	■	■	■	■	■	■
800 ²⁾	0,40	1.020	■	■	■	■	■	■	■	■	■	■	■	■	■	■	■	■	■	■

* con sicurezza (75% del valore di ribaltamento statico o 87% del limite idraulico) a portata massima senza attacco rapido, girevole a 360° con assale oscillante chiuso

¹⁾ senza espulsore

²⁾ con espulsore

³⁾ Valve per materiali sciolti

Peso materiale max. consentito ■ = ≤ 1,8t/m³, ■ = ≤ 1,5t/m³, △ = ≤ 1,2t/m³, - = non autorizzato

Attrezzatura con benna mordente

con braccio monolitico 4,60 m

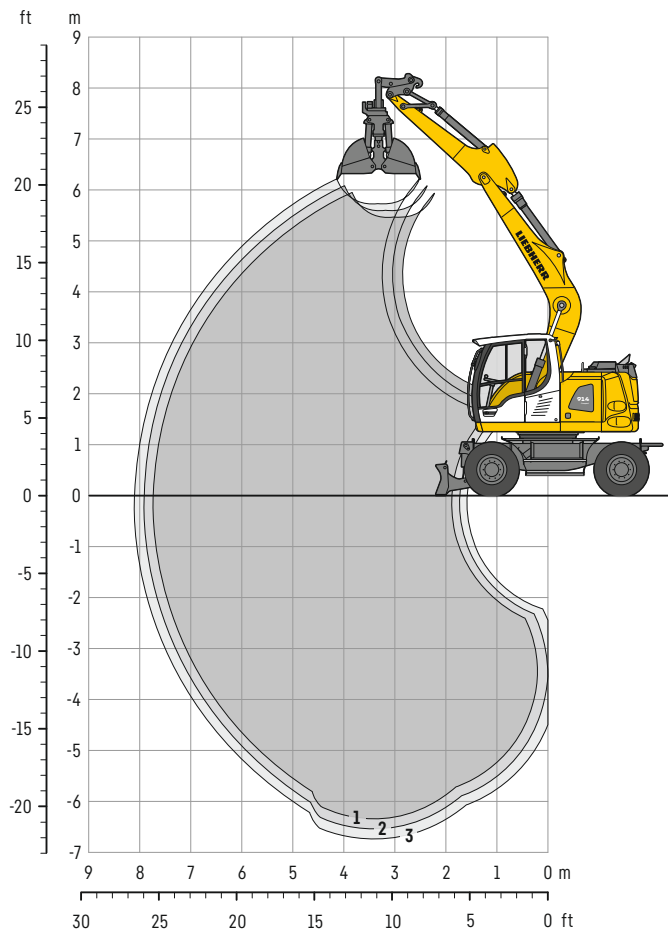

Diagrammi di scavo

con attacco rapido	1	2	3
Lunghezza del bilanciere	m 2,05	2,25	2,45
Max. profondità di scavo	m 6,35	6,55	6,75
Max. sbraccio a livello del terreno	m 7,75	7,90	8,10
Max. altezza di lavoro	m 5,45	5,60	5,75

Peso operativo

Il peso operativo include la macchina base con 8 pneumatici e anelli distanziatori, braccio monolitico 4,60 m, bilanciere 2,25 m, attacco rapido SWA 33 e benna mordente GM 8B / 0,40 m³ (800 mm senza espulsore).

Variante carro	Peso (kg)
A 914 Compact Litronic con lama posteriore	15.600
A 914 Compact Litronic con stabilizzatori posteriori + lama anteriore	16.800
A 914 Compact EW Litronic con lama posteriore	15.800
A 914 Compact EW Litronic con stabilizzatori posteriori + lama anteriore	16.900

Benna mordente GM 8B Sicurezza riguardo alla stabilità (75% del carico di ribaltamento statico calcolato secondo ISO 10567*)

Apertura valve	Capacità	Peso	Senza stabilizzatori			Lama posteriore abbassata			Stabilizzatori posteriori + lama anteriore, abbassati			EW Senza stabilizzatori			EW Lama posteriore abbassata			EW Stabilizzatori posteriori + lama anteriore, abbassati		
			Lunghezza del bilanciere (m)			Lunghezza del bilanciere (m)			Lunghezza del bilanciere (m)			Lunghezza del bilanciere (m)			Lunghezza del bilanciere (m)			Lunghezza del bilanciere (m)		
			2,05	2,25	2,45	2,05	2,25	2,45	2,05	2,25	2,45	2,05	2,25	2,45	2,05	2,25	2,45	2,05	2,25	2,45
320 ¹⁾	0,17	830	■	■	■	■	■	■	■	■	■	■	■	■	■	■	■	■	■	■
400 ¹⁾	0,22	870	■	■	■	■	■	■	■	■	■	■	■	■	■	■	■	■	■	■
600 ¹⁾	0,30	860	■	■	■	■	■	■	■	■	■	■	■	■	■	■	■	■	■	■
800 ¹⁾	0,40	910	■	■	■	■	■	■	■	■	■	■	■	■	■	■	■	■	■	■
1.000 ³⁾	0,80	1.010	△	△	-	■	△	△	■	■	■	■	■	△	△	■	■	■	■	■
320 ²⁾	0,17	880	■	■	■	■	■	■	■	■	■	■	■	■	■	■	■	■	■	■
400 ²⁾	0,22	930	■	■	■	■	■	■	■	■	■	■	■	■	■	■	■	■	■	■
600 ²⁾	0,30	950	■	■	■	■	■	■	■	■	■	■	■	■	■	■	■	■	■	■
800 ²⁾	0,40	1.020	■	■	■	■	■	■	■	■	■	■	■	■	■	■	■	■	■	■

* con sicurezza (75% del valore di ribaltamento statico o 87% del limite idraulico) a portata massima senza attacco rapido, girevole a 360° con assale oscillante chiuso

¹⁾ senza espulsore

²⁾ con espulsore

³⁾ Valve per materiali sciolti

Peso materiale max. consentito ■ = ≤ 1,8t/m³, ■ = ≤ 1,5t/m³, △ = ≤ 1,2t/m³, - = non autorizzato

Attrezzature

Benna mordente

Benna mordente GM 8B Sicurezza riguardo alla stabilità (75% del carico di ribaltamento statico calcolato secondo ISO 10567*)

Apertura valve mm	Capacità m ³	Peso kg	Senza stabilizzatori			Stabilizzatori posteriori + lama anteriore, abbassati			EW Senza stabilizzatori			EW Stabilizzatori posteriori + lama anteriore, abbassati		
			Lunghezza del bilanciere (m)			Lunghezza del bilanciere (m)			Lunghezza del bilanciere (m)			Lunghezza del bilanciere (m)		
			2,05	2,25	2,45	2,05	2,25	2,45	2,05	2,25	2,45	2,05	2,25	2,45
Braccio posiziatore idraulico 4,90 m con deporté														
320 ¹⁾	0,17	830	■	■	■	■	■	■	■	■	■	■	■	
400 ¹⁾	0,22	870	■	■	■	■	■	■	■	■	■	■	■	
600 ¹⁾	0,30	860	■	■	■	■	■	■	■	■	■	■	■	
800 ¹⁾	0,40	910	■	■	■	■	■	■	■	■	■	■	■	
1.000 ^{1) 3)}	0,80	1.010	-	-	-	■	■	■	-	-	-	■	■	
320 ²⁾	0,17	880	■	■	■	■	■	■	■	■	■	■	■	
400 ²⁾	0,22	930	■	■	■	■	■	■	■	■	■	■	■	
600 ²⁾	0,30	950	■	■	■	■	■	■	■	■	■	■	■	
800 ²⁾	0,40	1.020	■	■	△	■	■	■	■	■	■	■	■	
Braccio monolitico 4,30 m con deporté														
320 ¹⁾	0,17	830	■	■	■	■	■	■	■	■	■	■	■	
400 ¹⁾	0,22	870	■	■	■	■	■	■	■	■	■	■	■	
600 ¹⁾	0,30	860	■	■	■	■	■	■	■	■	■	■	■	
800 ¹⁾	0,40	910	■	■	■	■	■	■	■	■	■	■	■	
1.000 ^{1) 3)}	0,80	1.010	△	△	-	■	■	■	■	■	△	■	■	
320 ²⁾	0,17	880	■	■	■	■	■	■	■	■	■	■	■	
400 ²⁾	0,22	930	■	■	■	■	■	■	■	■	■	■	■	
600 ²⁾	0,30	950	■	■	■	■	■	■	■	■	■	■	■	
800 ²⁾	0,40	1.020	■	■	■	■	■	■	■	■	■	■	■	

* con sicurezza (75% del valore di ribaltamento statico o 87% del limite idraulico) a portata massima senza attacco rapido, girevole a 360° con asale oscillante chiuso

¹⁾ senza espulsore

²⁾ con espulsore

³⁾ Valve per materiali sciolti

Peso materiale max. consentito ■ = ≤ 1,8t/m³, ■ = ≤ 1,5t/m³, △ = ≤ 1,2t/m³, - = non autorizzato

Attrezzature

Benna pulizia fossi / Benna ruotabile

Benna pulizia fossi Sicurezza riguardo alla stabilità (75% del carico di ribaltamento statico calcolato secondo ISO 10567*)

Larghezza di taglio mm	Capacità ISO 7451 ¹⁾ m ³	Peso kg	Senza stabilizzatori			Lama posteriore abbassata			Stabilizzatori posteriori + lama anteriore, abbassati			EW Senza stabilizzatori			EW Lama posteriore abbassata			EW Stabilizzatori posteriori + lama anteriore, abbassati			
			Lunghezza del bilanciere (m)			Lunghezza del bilanciere (m)			Lunghezza del bilanciere (m)			Lunghezza del bilanciere (m)			Lunghezza del bilanciere (m)			Lunghezza del bilanciere (m)			
			2,05	2,25	2,45	2,05	2,25	2,45	2,05	2,25	2,45	2,05	2,25	2,45	2,05	2,25	2,45	2,05	2,25	2,45	
Posizionatore idraulico 4,85 m																					
1.500 ³⁾	0,50	360	■	■	■	■	■	■	■	■	■	■	■	■	■	■	■	■	■	■	
1.600 ²⁾	0,55	640	■	■	■	■	■	■	■	■	■	■	■	■	■	■	■	■	■	■	
2.000 ²⁾	0,50	660	■	■	■	■	■	■	■	■	■	■	■	■	■	■	■	■	■	■	
2.000 ³⁾	0,48	350	■	■	■	■	■	■	■	■	■	■	■	■	■	■	■	■	■	■	
2.000 ³⁾	0,65	390	■	■	■	■	■	■	■	■	■	■	■	■	■	■	■	■	■	■	
Braccio monolitico 4,60 m																					
1.500 ³⁾	0,50	360	■	■	■	■	■	■	■	■	■	■	■	■	■	■	■	■	■	■	
1.600 ²⁾	0,55	640	■	■	■	■	■	■	■	■	■	■	■	■	■	■	■	■	■	■	
2.000 ²⁾	0,50	660	■	■	■	■	■	■	■	■	■	■	■	■	■	■	■	■	■	■	
2.000 ³⁾	0,48	350	■	■	■	■	■	■	■	■	■	■	■	■	■	■	■	■	■	■	
2.000 ³⁾	0,65	390	■	■	■	■	■	■	■	■	■	■	■	■	■	■	■	■	■	■	
Braccio posizionatore idraulico 4,90 m con deporté																					
1.500 ³⁾	0,50	360	■	■	■	-	-	-	■	■	■	■	■	■	■	-	-	-	■	■	■
1.600 ²⁾	0,55	640	■	■	■	-	-	-	■	■	■	■	■	■	■	-	-	-	■	■	■
2.000 ²⁾	0,50	660	■	■	■	-	-	-	■	■	■	■	■	■	■	-	-	-	■	■	■
2.000 ³⁾	0,48	350	■	■	■	-	-	-	■	■	■	■	■	■	■	-	-	-	■	■	■
2.000 ³⁾	0,65	390	■	■	■	-	-	-	■	■	■	■	■	■	■	-	-	-	■	■	■
Braccio monolitico 4,30 m con deporté																					
1.500 ³⁾	0,50	360	■	■	■	-	-	-	■	■	■	■	■	■	■	-	-	-	■	■	■
1.600 ²⁾	0,55	640	■	■	■	-	-	-	■	■	■	■	■	■	■	-	-	-	■	■	■
2.000 ²⁾	0,50	660	■	■	■	-	-	-	■	■	■	■	■	■	■	-	-	-	■	■	■
2.000 ³⁾	0,48	350	■	■	■	-	-	-	■	■	■	■	■	■	■	-	-	-	■	■	■
2.000 ³⁾	0,65	390	■	■	■	-	-	-	■	■	■	■	■	■	■	-	-	-	■	■	■

Benna ruotabile Sicurezza riguardo alla stabilità (75% del carico di ribaltamento statico calcolato secondo ISO 10567*)

Larghezza di taglio mm	Capacità ISO 7451 ¹⁾ m ³	Peso kg	Senza stabilizzatori			Lama posteriore abbassata			Stabilizzatori posteriori + lama anteriore, abbassati			EW Senza stabilizzatori			EW Lama posteriore abbassata			EW Stabilizzatori posteriori + lama anteriore, abbassati		
			Lunghezza del bilanciere (m)			Lunghezza del bilanciere (m)			Lunghezza del bilanciere (m)			Lunghezza del bilanciere (m)			Lunghezza del bilanciere (m)			Lunghezza del bilanciere (m)		
			2,05	2,25	2,45	2,05	2,25	2,45	2,05	2,25	2,45	2,05	2,25	2,45	2,05	2,25	2,45	2,05	2,25	2,45
Posizionatore idraulico 4,85 m																				
1.500 ²⁾	0,60	660	■	■	■	■	■	■	■	■	■	■	■	■	■	■	■	■	■	■
Braccio monolitico 4,60 m																				
1.500 ²⁾	0,60	660	■	■	■	■	■	■	■	■	■	■	■	■	■	■	■	■	■	■
Braccio posizionatore idraulico 4,90 m con deporté																				
1.500 ²⁾	0,60	660	■	■	△	-	-	-	■	■	■	■	■	■	-	-	-	■	■	■
Braccio monolitico 4,30 m con deporté																				
1.500 ²⁾	0,60	660	■	■	■	-	-	-	■	■	■	■	■	■	-	-	-	■	■	■

* con sicurezza (75% del valore di ribaltamento statico o 87% del limite idraulico) a portata massima senza attacco rapido, girevole a 360° con assale oscillante chiuso

¹⁾ paragonabile a SAE (accumulato)

²⁾ orientabile 2 x 50°

³⁾ Benna pulizia fossi rigida

Peso materiale max. consentito ■ = ≤ 1,8 t/m³, ■ = ≤ 1,5 t/m³, △ = ≤ 1,2 t/m³, - = non autorizzato

Equipaggiamento

Carro

Impianto frenante a doppio circuito	●
Lama stabilizzatrice posteriore	+
Lama stabilizzatrice posteriore + anteriore	+
Luci del rimorchio	+
Gancio di traino, con bullone, automatico	+
Freni di lavoro, automatici	●
Gomme Liebherr EM 22 290/90-20 (pneumatici gemellari)	+
Gomme Mitas EM 22 (pneumatici gemellari)	●
Comando singolo stabilizzatori	+
Livelli velocità operativa (quattro)	●
Funzione ribaltamento rimorchio, idraulico	+
Parafango (posteriori e anteriori)	+
Valvole di sicurezza su tutti i cilindri degli stabilizzatori	●
Cambio di velocità, semiautomatico	●
Freno di stazionamento, senza manutenzione	●
Stabilizzatori posteriori + lama stabilizzatrice anteriore	+
Pneumatici, varianti	+
Protezione pistone cilindro dello stabilizzatore	+
Speeder	+
Vano portaoggetti, scaletta sinistra	●
Vano portaoggetti, scaletta destra	+
Carro EW largo 2,75 m	+
Dotazione utensili premium	+

Torretta

Fari di lavoro posteriori sulla torretta, 2 pezzi, LED	+
Faro di lavoro a destra sulla torretta, 1 pezzo, LED	+
Sistema di rifornimento carburante con pompa	+
Interruttore per disinserimento batterie	●
Cofano motore con ammortizzatore a gas	●
Avvisatore ottico rotante su torretta, LED a doppia intermittenza	+
Sportelli torretta, con serratura	●

Impianto idraulico

Valvola di intercettazione tra serbatoio idraulico e pompe	●
Raccordi di controllo pressione	●
Accumulatore di pressione per abbassamento controllato dell'attrezzatura a motore spento	●
Circuito ad alta pressione, esercizio continuo	+
Filtro olio idraulico con microfiltro integrato	●
Olio idraulico Liebherr da -20 °C a +40 °C	●
Olio idraulico Liebherr, biodegradabile	+
Olio idraulico Liebherr, specifico per regioni calde o fredde	+
Filtro by-pass	+
Commutazione impianto alta pressione / cilindro di ribaltamento	+
Commutazione impianto alta pressione / posizionatore idraulico	+

Motore diesel

Protezione antifurto carburante	+
Filtro antiparticolato Liebherr (Livello V)	●
Ventola reversibile, completamente automatica	+
Spegnimento automatico motore (tempo impostabile)	+
Preriscaldamento carburante*	+
Preriscaldamento liquido di raffreddamento*	+

Cabina

Vano portadocumenti	●
Stabilizzazione, comando proporzionale sul joystick di sinistra	●
Fari di lavoro posteriori cabina, alogeni	+
Fari di lavoro posteriori cabina, LED	+
Fari di lavoro anteriori cabina, alogeni (sopra parapioggia)	+
Fari di lavoro anteriori cabina, alogeni (sotto parapioggia)	●
Fari di lavoro anteriori cabina, LED (sopra parapioggia)	+
Fari di lavoro anteriori cabina, LED (sotto parapioggia)	+
Specchietti retrovisori esterni elettrici e riscaldabili	+
Conta ore d'esercizio visibile dall'esterno	●
Tettuccio di sicurezza in vetro stratificato antisfondamento	●
Freno Comfort sulla ralla, interfaccia sul joystick sinistro o destro	+
Sedile "Standard"	●
Sedile "Comfort"	+
Sedile "Premium"	+
Avvisatore acustico di marcia (emette suono in caso di avanzamento e retromarcia, disinseribile)	+
Estintore	+
Vetro frontale di sicurezza stratificato antisfondamento, non regolabile	+
Parabrezza singolo scorrevole nel soffitto cabina	●
Tergicristallo frontale a intermittenza con funzione tergicristalli e lavavetro	●
Cruise control	●
Sterzo joystick	+
Joysticks Premium	+
Impianto automatico di climatizzazione	●
Visualizzazione consumo di carburante	●
Vano refrigerato elettrico (12 V)	+
Volante versione larga (opzione che non incide sui costi)	+
Piantone dello sterzo inclinabile	●
LiDAT, parco macchine e gestione della flotta	●
Freno di rotazione torretta	+
Comando proporzionale	●
Radio Comfort, gestione da display con kit viva voce	+
Predisposizione autoradio	●
Protezione pioggia su parabrezza	●
Protezione ROPS	●
Dispositivo acustico di retromarcia (emette suono in caso di retromarcia, non disinseribile)	+
Avvisatore ottico rotante sulla cabina, LED a doppia intermittenza	+
Vetri colorati a maggior filtrazione solare	●
Tergicristallo sul tetto cabina	+
Tergicristallo, parabrezza completo	●
Finestrino scorrevole sulla porta cabina	●
Griglia di protezione superiore FOPS	+
Griglia di protezione anteriore FGPS, sollevabile	+
Vetro laterale destro e frontale di sicurezza stratificato	●
Aletta parasole	+
Tenda parasole	●
Riscaldamento cabina a veicolo fermo preimpostabile (impostazione orario e datario)	+
Consolle di comando sinistra, ribaltabile	●
Antifurto immobilizzatore	+
Accendisigari	●



Attrezzatura

Fari sul braccio mono, 2 pezzi, alogeni	●
Fari sul braccio mono, 2 pezzi, LED	+
Fari sul bilanciante, 2 pezzi, LED	+
Ammortizzatore antibeccheggio	+
Circuito di alta pressione completo di tubazioni, linea di ritorno senza pressione e Tool Control	+
Limitatore d'altezza elettronico	+
Sicurezza cilindro di sollevamento per attrezzature idrauliche	+
Circuito idraulico, ampliato	+
Valvola di bilanciamento per cilindro di ribaltamento	+
Anello di sollevamento su bilanciante	+
Tubazione olio di drenaggio, supplementare per attrezzature applicate	+
Benna pulizia fossi Liebherr	+
Attacco rapido Liebherr, idraulico o meccanico	+
Benna ruotabile Liebherr	+
Rotatore idraulico 360° per attrezzature Liebherr	+
Pinze selezionatrici Liebherr	+
Benna rovescia Liebherr	+
Liebherr-Tilt-Unit (LiTiU)	+
Sistema denti Liebherr	+
Benna mordente Liebherr	+
Impianto barra falciante	+
Circuito di media pressione completo di tubazioni	+
Braccio monoblocco	+
Braccio monoblocco con deporté	+
Valvola di sicurezza sui cilindri di sollevamento	●
Valvola di sicurezza sul cilindro del bilanciante	●
Innesti rapidi tubazioni sul bilanciante	●
Sistema a cambio rapido Solidlink	+
Protezione pistone del cilindro posizionatore	+
Piastra di protezione inferiore bilanciante	+
Tool Control, 20 pre-impostazioni per attrezzature selezionabili da display	+
Avvisatore di sovraccarico	●
Posizionatore idraulico	+
Posizionatore idraulico con deporté	+



Macchina completa

Sistema di guida satellitare	
Sistema di assistenza alla guida passivo 2D iCON IXE2 Leica progettato per Liebherr	+
Sistema di assistenza alla guida passivo 3D iCON IXE3 Leica progettato per Liebherr	+
Predisposizione	+
Lubrificazione	
Lubrificazione carro, manuale - decentralizzata (vari punti di lubrificazione)	●
Lubrificazione carro, manuale - centralizzata (punto singolo di lubrificazione)	+
Impianto di lubrificazione centralizzata per torretta e attrezzatura, automatico (escluso attacco rapido e rinvio benna)*	●
Lubrificazione centralizzata estesa per attacco rapido	+
Lubrificazione centralizzata estesa rinvio benna	+
Verniciatura speciale	
Verniciatura speciale per accessori	+
Verniciatura speciale, varianti	+
Controllo	
Videocamera su bilanciante (corrente inferiore)	+
Controllo area posteriore con videocamera	●
Controllo area laterale con videocamera	●
Skyview 360° (videocamera laterale non disponibile)	+

● = Standard, + = Opzione

* = a secondo del paese

Le attrezzature e gli accessori di altri fabbricanti non possono essere installati senza l'autorizzazione da parte di Liebherr.

Il Gruppo Liebherr

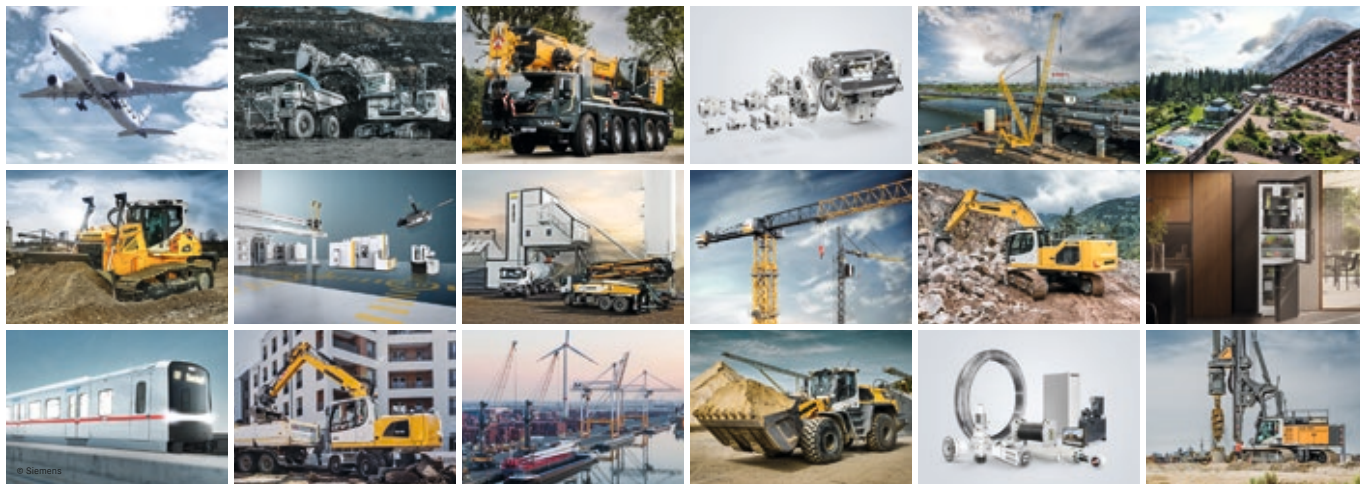

Globale e indipendente: con successo da oltre 70 anni

Liebherr è stata fondata nel 1949: con lo sviluppo della prima gru a torre mobile al mondo, Hans Liebherr ha posto le basi per un'azienda familiare di successo che oggi comprende oltre 150 società in tutti i continenti e impiega oltre 50.000 dipendenti. Holding del Gruppo è la Liebherr-International AG di Bulle (Svizzera), i cui soci sono esclusivamente membri della famiglia Liebherr.

Leadership tecnologica e spirito pionieristico

Liebherr si considera un pioniere. Con questi presupposti, l'azienda ha rivestito un ruolo decisivo nel plasmare la storia della tecnologia in molti settori. Ancora oggi, i dipendenti di tutto il mondo condividono il coraggio del fondatore dell'azienda di esplorare strade ancora sconosciute. Tutti sono uniti dalla passione per la tecnologia e prodotti all'avanguardia, così come dalla determinazione a raggiungere l'eccellenza per i propri clienti.

Una gamma di prodotti estremamente diversificata

Liebherr è annoverata tra i maggiori costruttori di macchine da costruzione al mondo, ma offre anche in molti altri settori prodotti e servizi di qualità elevata, rivolti alle esigenze dei clienti. La gamma di prodotti comprende i seguenti settori: movimento terra, tecnologia per la movimentazione dei materiali, macchine per fondazioni, industria mineraria, autogrù e gru cingolate, gru a torre, tecnologia per calcestruzzo, gru marittime, sistemi aerospaziali e di trasporto, tecnologia di ingranaggi e sistemi di automazione, frigoriferi e congelatori, componenti e hotel.

Soluzioni su misura e massimi vantaggi per il cliente

Le soluzioni Liebherr sono caratterizzate dalla massima precisione, da un'eccellente realizzazione e da una durata eccezionale. Inoltre, la padronanza delle tecnologie chiave permette al Gruppo di offrire ai suoi clienti anche soluzioni su misura. Tuttavia, l'attenzione di Liebherr verso il cliente non si esaurisce con il prodotto, ma comprende anche una vasta gamma di servizi in grado di fare davvero la differenza.

www.liebherr.com

Liebherr-Hydraulikbagger GmbH

Liebherrstraße 12 • 88457 Kirchdorf/Iller, Germany • Phone +49 7354 80-0 • Fax +49 7354 80-72 94
info.lhb@liebherr.com • www.liebherr.com • www.facebook.com/LiebherrConstruction