De nouvelles perspectives s'offrent à vous

PR 746 G8 – PR 756 G8

LIEBHERR

Boueurs



Précision et vitesse³

Génération 8



Liebherr Operator Assistance Systems



Laissez libre cours à votre imagination

Stabilisation active de la lame.
Pour créer en toute liberté.



Définissez vos critères

Positionnement actif de la lame, contrôle et affichage de la position.
Pour la modélisation de surfaces avec inclinaison longitudinale et transversale définie.

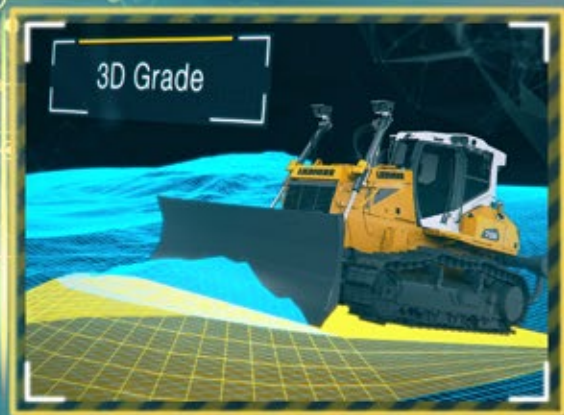

La précision dans chaque dimension

TOPCON monté sur le toit en option
Commande d'engins 3D en usine.
Pour la réalisation de modèles de terrain 3D complexes.

Performance

Pas de temps à perdre:
Mobilisez toujours la pleine puissance Liebherr

Rentabilité

L'investissement au service de la
performance sur les chantiers

Fiabilité

Faites 100 % confiance à votre équipement

Confort

Liebherr Silent Design : Des sens aiguisés
pour se concentrer sur l'essentiel

SAV

Là pour vous, chez vous :
notre réseau mondial de SAV

Un bouteur conçu pour son conducteur

Et le conducteur devient concepteur





PR 746 G8 Litronic

Poids en ordre de marche
25 900–31 500 kg
Puissance du moteur
190 kW / 258 ch
Phase IIIA, V / Tier 4f
Capacité de lame
6,00–7,20 m³

PR 756 G8 Litronic

Poids en ordre de marche
35 400–43 000 kg
Puissance du moteur
260 kW / 353 ch
Phase IIIA, V / Tier 4f
Capacité de lame
8,92–11,80 m³

Performance



Pas de temps à perdre: Mobilisez toujours la pleine puissance Liebherr

Déplacer les plus gros volumes de matériau possibles en un rien de temps – par tout temps, quelle que soit la qualité des matériaux. Pour le développement de terrains comme pour les opérations minières : Le mécanisme d'entraînement hydrostatique garantit une vitesse de poussée toujours optimale et les systèmes d'assistance au conducteur une productivité maximale.

Liebherr Mining Performance dans la catégorie des 30 et 40 tonnes

Objectif : des performances optimales à chaque étape

En production, la combinaison entre vitesse et traction doit être idéale à chacune des opérations. Sélectionnez la vitesse la plus élevée possible pour votre utilisation et enclenchez à tout moment la poussée maximale au moyen du joystick de votre bouteur Liebherr.

L'automatisme avant tout : une force de pénétration idéale sur tous les terrains

Doté de la transmission hydrostatique Liebherr, votre engin génère la force de traction adéquate pour tous les travaux de scarification – en continu et sans changer de rapport. Après un premier passage du scarificateur, il suffit d'appuyer sur un simple bouton pour le relever automatiquement. Vous bénéficiez en outre du concept de train de roulement à centre de gravité abaissé. Terrains rocailloux ou pentes raides, rien ne lui fait peur. Dans la cabine, le nouveau manipulateur du scarificateur fixe avec mini-joystick offre une prise en main des plus sûres.*

Pousser encore plus vite

Quand le sol est meuble, il suffit d'opter pour une plage de vitesses plus élevée. Outre la vitesse, vous pouvez aussi paramétrer la réactivité et la vitesse de l'hydraulique de travail sur l'écran grâce à la présélection électronique de l'engin. N'oubliez pas d'équiper également votre bouteur Génération 8 d'une lame agrandie de qualité reconnue Liebherr.



Puissant moteur diesel Liebherr

Nous montons sur nos bouteurs nos propres moteurs diesel, conçus tout spécialement pour les engins appelés à intervenir dans des conditions exigeantes. Avec la transmission hydrostatique, votre engin génère une force de traction maximale à n'importe quelle vitesse.



Automatiser les mouvements de travail

- Quick Drop : abaissement rapide de la lame
- Auto Blade : levage et abaissement automatiques de la lame
- Levage automatique du scarificateur sur simple pression d'un bouton

Plus besoin d'interrompre vos opérations minières

La sécurité même en pente à pleine vitesse

Sur les terrains escarpés comme pour les opérations de talutage, l'engin vous seconde habilement en surveillant automatiquement la vitesse. Les démarrages en côte deviennent une manœuvre des plus simples grâce à la fonction Hill Assist avec frein de stationnement automatique. Et avec la transmission moderne de Liebherr, plus besoin de frein de service particulièrement sensible à l'usure.

Arriver plus rapidement à destination grâce aux systèmes d'assistance Liebherr

Le système d'assistance standard « Free Grade » de Liebherr sert à stabiliser les lames de façon active, notamment lors du nivellement de surfaces, rampes et autres talus en inclinaison longitudinale et transversale.

Pour les professionnels, cette fonction, au même titre que les deux autres fonctions d'assistance « Definition Grade » et « 3D Grade » (en option), se traduit par une productivité accrue et un gain de temps. En outre, vous gardez toujours la main sur tous les paramètres d'extraction, autant de gages d'un usage économique et productif.

« Carburer » même en mode Éco

Une fois prélevé le précieux matériau, il faut encore remettre le terrain en état. Particulièrement respectueux de l'environnement, le mode Éco se prête tout particulièrement aux travaux moins exigeants et aux déplacements entre sites.



Systèmes d'assistance de série

Les systèmes d'assistance « Free Grade » et « Definition Grade » vous assistent aussi bien dans la construction et l'entretien des voies d'accès que dans l'extraction proprement dite.

Et ce, de série – sans fastidieuse commande 3D de machines.

* désormais de série sur les bouteurs PR 736 à PR 776.

Rentabilité



Nouveaux potentiels : Développez l'infrastructure de demain en partenariat avec Liebherr

Vent, eau et mobilité : Le groupe Liebherr ajoute une pierre majeure à l'édifice de la transition énergétique à l'aide de technologies et de composants phares. Faites des projets d'infrastructure nécessaires une réalité au moyen d'un boteur de dernière génération. De l'exploitation économique avec l'appui de systèmes d'assistance intelligents et de l'ECO-Modus de série, jusqu'à la gestion intelligente de votre chantier basée sur MyLiebherr.

Ne laissez rien au hasard

Tout commence par le transport

Chez Liebherr, le développement est axé sur le processus en tant que tout – c'est en effet au fil des opérations quotidiennes que l'on juge de l'efficacité d'un bouteur. Ainsi pouvez-vous acheminer votre nouvel engin Liebherr avec lame 6 voies et coins rabattables sans le moindre outil ni autorisation de transport spécifique. Le concept de commande des engins hydrostatiques est en outre si intuitif que n'importe quel conducteur de camion est en mesure d'en effectuer le chargement en toute sérénité. Une caméra de recul est également proposée en option afin de faciliter les manœuvres.

Le choix vous appartient

Décidez vous-même de la puissance à fournir par votre bouteur Liebherr.

Lorsque les volumes de matériaux à déplacer sont importants, la transmission hydrostatique à vitesse de rotation constante permet de réaliser des économies sur les ressources et les coûts.

Priorité à la rentabilité : le mode Éco est idéal pour les travaux peu exigeants. Avec toujours un grand gagnant, l'environnement. Grâce à ses faibles émissions sonores, le bouteur Génération 8 se distingue tout particulièrement dans les zones commerciales fortement urbanisées.

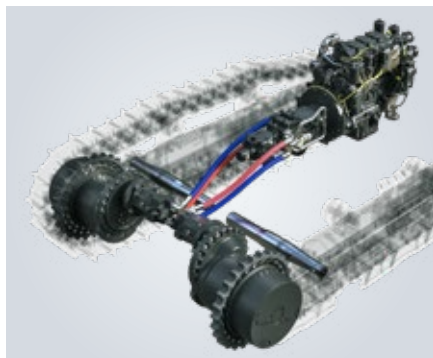

Grandes idées et innovations à succès

Nos concepts révolutionnaires, tels que la transmission continue avec réglage progressif de la force de traction, la commande par joystick, le « Drive by wire » sans oublier le contrôle automatique de la vitesse, n'en finissent pas de susciter l'engouement de nos clients.

L'intelligence artificielle à votre service

Definition Grade, le nouveau laser

Au niveau 2 des nouveaux systèmes d'assistance au conducteur Liebherr, Definition Grade vous permet de modéliser une surface 2D sans laser rotatif. Tout ce dont vous avez besoin, c'est un point de référence fourni par votre géomètre.

Avec l'abaissement automatique de la lame à la mesure de référence, jamais il n'avait été aussi simple de réaliser une surface 2D précise, et ce même sur de longues distances et dans différents sens de poussée. Nul besoin pour ce faire de laser ou de système complexe de guidage d'engins par satellite. Parallèlement, la technologie Liebherr permet d'atteindre des cadences de nivellement tout à fait inédites.

Logistique d'entretien intelligente – myLiebherr

L'outil de gestion de flotte LiDAT fournit des renseignements concernant la localisation et l'exploitation de vos engins de construction.

Celles-ci incluent la position de la machine, les temps de fonctionnement et d'utilisation, la consommation de carburant et les intervalles de maintenance.

Grâce au système de gestion de flotte LiDAT, planifiez votre prochaine phase d'entretien en gardant toujours un œil sur les opérations de maintenance à venir. Juste au cas où : Avec myLiebherr, prévenez votre partenaire SAV et commandez la pièce de rechange appropriée, livraison express incluse.



HVO Ready

Les moteurs Liebherr sont d'ores et déjà conçus pour fonctionner avec des carburants de substitution à base de plantes (HVO), apportant ainsi une contribution importante à la réduction de l'empreinte carbone.



Liebherr Remote Control (Lirecon) : Productif, efficace, fiable

- Changement rapide d'équipe entre les conducteurs
- Réduction des temps d'arrêt
- Travail en toute sécurité dans les zones dangereuses

Fiabilité



Faites 100 % confiance à votre équipement

C'est dans les situations extrêmes, où un moment d'inattention ou une mauvaise manipulation peuvent être lourds de conséquences, que l'on reconnaît les meilleurs opérateurs. Ils savent parfaitement adapter leur boueur aux conditions de travail et font pleinement confiance à leur équipement professionnel Liebherr. À cet égard, le concept de qualité de la Génération 8 couvre toute la durée de vie de la machine. Cela commence par le développement de nos engins de construction robustes et englobe tous les facteurs de sécurité pour le travail quotidien.

Intransigeant sur la sécurité

Check : l'ensemble des systèmes fonctionne en toute sécurité

Les utilisations spéciales requièrent toute votre attention. Un simple coup d'œil sur le nouvel écran tactile de 9 pouces, et vous voilà rassuré, tous les paramètres sont au vert. CB, tablette ou cafetière : Entre l'alimentation complète 12 et 24 volts et 2 prises USB, tout le monde y trouve son compte.

Fiabilité sur tout type de terrain

C'est sur les terrains extrêmement meubles que la transmission hydrostatique continue de Liebherr démontre toute l'étendue de ses talents : l'engin se laisse manœuvrer sans à-coups et sans changer de rapport et avec une liaison permanente par friction des deux côtés du train de roulement. Ajoutez-y une répartition idéale du poids et votre bouteur est on ne peut plus sûr.

Réduisez les risques au minimum

La garde au sol importante se révèle très précieuse lors de la distribution de matériaux. Les composants compacts de la transmission hydrostatique permettent d'obtenir un centre de gravité très bas. Le train de roulement normal (Low Drive) est le concept idéal, notamment sur les terrains à faible capacité portante, avec des valeurs sonores elles aussi très faibles. À cela s'ajoute la grande profondeur de gué des chenilles Liebherr. Le ventilateur hydrostatique asservi aux besoins permet de réaliser des économies d'énergie tout en réduisant encore le bruit.

Paré à toute éventualité

L'interaction parfaite entre l'homme et la machine

Chez nous, la conception est dictée par votre façon de travailler. Dès que l'on entre dans la cabine, on est frappé par l'intégration parfaite du poste de travail dans son environnement : un design moderne qui offre une vue dégagée de tous les côtés.

Les commandes du bouteur Liebherr sont rapidement assimilées, car toutes les fonctions de conduite sont désormais réunies dans un organe de commande unique. Autre innovation, la transmission qui délivre toujours la poussée nécessaire tout en maintenant la vitesse sélectionnée même dans les situations extrêmes. Vos seules limites ? Les lois de la physique et votre créativité.

Le système de retenue et la protection ROPS / FOPS intégrée sont là pour protéger le conducteur. Avec les mécanismes de protection intégrés pour l'électronique de commande, le contrôle automatique de la limite de charge et le monitoring embarqué, vous êtes certain de pouvoir exploiter pleinement le potentiel de votre bouteur sur la durée.

Conception numérique, confirmation pratique

Analyses de stabilité, simulations visuelles et opérationnelles ou comportement vibratoire : avec tous les outils disponibles pour la conception numérique 3D, nos produits sont soumis à toute une batterie de tests dès le stade de prototype virtuel et font quotidiennement leurs preuves sur les chantiers du monde entier.

À engin performant, équipement performant

Les matériaux utilisés pour les lames Liebherr sont de qualité particulièrement élevée, sur les surfaces comme sur les tranchants. Avec une gamme d'équipements spécifiques aussi vaste, il y a forcément la solution idoine pour chaque situation.

Une qualité maximale, dans tout ce que nous faisons

Le nom Liebherr est un gage de qualité supérieure et de contribution concrète au succès de nos clients. C'est là notre priorité numéro 1. Nous adaptons à cette fin les méthodes de production les plus innovantes aux exigences particulières imposées à nos produits et investissons en continu dans la modernisation de notre site.

Confort



Liebherr Silent Design : Des sens aiguisés pour se concentrer sur l'essentiel

Les conducteurs de bouteurs se fient à tous leurs sens. En absorbant efficacement les chocs, votre nouveau bouteur Génération 8 filtre les vibrations tout en vous procurant juste ce qu'il vous faut de sensations pour réaliser la plateforme de terre parfaite. Avec les systèmes pratiques d'assistance au conducteur, vous pouvez même aller au-delà de vos exigences en matière de productivité et de précision. Sans jamais perdre votre objectif des yeux grâce à l'interface numérique.

Votre poste de travail. Votre espace de liberté

Prenez votre service confortablement installé, en toute sécurité

En tant que conducteur de boteur, vous êtes souvent l'un des premiers à intervenir sur un chantier pour préparer les voies d'accès. Votre nouvel engin Liebherr vous simplifie la tâche au moment d'effectuer les inspections du matin avec l'éclairage de montée et de descente, la lampe de capot et les points d'entretien centralisés.

Personnalisez votre poste de travail

Dans cette cabine spacieuse, vous allez d'emblée vous sentir chez vous en ajustant le siège et les commandes au gré de vos besoins en termes d'ergonomie. L'interrupteur de contact dans le siège vous a déjà détecté – il ne vous reste plus qu'à mettre votre ceinture de sécurité, et c'est parti !

24 h / 24, 7j / 7 : une visibilité irréprochable par tous les temps

Dès que vous mettez votre boteur Liebherr en marche aux premières lueurs du jour, vos collègues le remarquent immédiatement. Le concept d'éclairage moderne illumine l'engin jusque dans les moindres recoins. Grâce à la conception optimisée en termes de visibilité – vous jouissez d'une remarquable vue d'ensemble même dans les espaces restreints. Et pour une visibilité parfaite dans toutes les directions, vous pouvez bien entendu régler séparément les essuie-glaces.

Votre force. Votre polyvalence

Bienvenue sur le chantier numérique

La modélisation de surfaces 2D simples devient un jeu d'enfant. Ce qui ne vous empêche pas d'être toujours prêt à effectuer des travaux de construction complexes. Entre la localisation, notre gestion de flotte LiDAT et la configuration avec la technologie 3D intégrée, vous êtes forcément un interlocuteur privilégié sur le chantier. Les données 3D requises pour votre nouveau projet peuvent être importées et affichées directement via Sitelink 3D.

Votre travail en haute définition

La solution 3D de Topcon (en option) montée sur le toit est assemblée et étalonnée en usine pour vous permettre de commencer à travailler sans attendre. Le système de commande entièrement automatique de l'engin positionne la lame 6 voies de votre boteur avec précision dans les trois dimensions. L'architecture ouverte et les modèles de terrain standardisés facilitent grandement l'intégration dans les processus numériques des chantiers.

« Ready » pour Trimble et Leica

Des pré-équipements sont disponibles en option pour le montage sur votre boteur Liebherr des tout derniers systèmes de guidage 2D et 3D des fabricants Trimble et Leica. À tout moment, ces Ready Kits peuvent servir à préparer votre boteur à relever les challenges à venir.



Nouvelle interface tactile 9"

- État de fonctionnement
- Notifications d'entretien
- Configuration de l'hydraulique de translation et de travail
- Mode Éco
- Liebherr Operator Assistance



Commande Liebherr intelligente

- Avec votre boteur Génération 8, vous voilà paré pour l'avenir :
- Traction continue hautement automatisée
 - Hydraulique de travail servo-commandée
 - Mouvements de travail automatisés
 - Interface machine moderne



Cabine confort spacieuse et insonorisée

- Éclairage de montée et de descente
- Climatisation automatique
- Compartiment réfrigéré
- Prise 12 V et 24 V
- 2 ports USB

SAV



Là pour vous, chez vous : notre réseau mondial de SAV

La satisfaction de notre clientèle est dans notre ADN. C'est pourquoi le SAV Liebherr est joignable sur simple appel téléphonique, quel que soit l'endroit où vous travaillez. Notre réseau de partenaires SAV vous garantit une assistance sur place prompte et professionnelle. Quand il est question de SAV, les maîtres mots sont rapidité et fiabilité. Parce que des temps de réaction courts signifient des arrêts limités et une productivité retrouvée dans les plus brefs délais.

Le meilleur moment de la journée

Si facile au quotidien !

Indispensable à la longévité de votre matériel, l'entretien préalable à toute mise en service quotidienne ne devrait jamais devenir une corvée. Avec la centralisation de tous les points d'entretien majeurs, l'inspection quotidienne de votre bouteur Liebherr se fait de manière rapide et simple.

La facilité d'entretien comme priorité

Les différents points d'entretien sont aisément accessibles par les marchepieds et le technicien peut vite s'atteler à la tâche, en toute sécurité. La lampe de capot et les prises de diagnostic offrent un instantané global de l'état de la machine. La cabine à inclinaison hydraulique de série permet d'accéder sans problème aux éléments de transmission – même sur le terrain et sans avoir à utiliser de grue.

Le SAV est dans notre ADN

Tomber en panne, très peu pour nous !

Malgré de longs intervalles d'entretien planifié : une notification d'entretien interrompt le processus de travail ordinaire. C'est précisément pour cette raison que toute la chaîne de services Liebherr vise à garantir la disponibilité maximale des engins.

Gain de temps – économies d'argent

Le système de gestion de flotte LiDAT permet au technicien SAV Liebherr, avec votre accord, de rechercher directement l'emplacement de l'engin et de recevoir des informations fiables sur les travaux à effectuer. Via votre portail client myLiebherr, vous disposez d'un accès en ligne à la documentation actualisée sur les pièces de rechange de votre engin et pouvez passer commande directement auprès de votre partenaire SAV Liebherr.

Un partenaire SAV performant

Un SAV fiable aujourd'hui comme demain

Avec Liebherr, vous pouvez compter sur notre soutien à long terme et la sécurité que procure un tel partenariat. Liebherr et nos partenaires SAV s'en portent garants.

Notre réseau mondial de SAV

Avec nos points de SAV dans le monde entier, nous sommes véritablement proches de vous. Les experts des partenaires SAV de Liebherr sont à vos côtés, prêts à vous apporter une assistance fiable et compétente.

Des clauses de service après-vente sur mesure

Un prestataire unique pour tous nos services : Les clauses de service après-vente de Liebherr sont une sécurité pour votre investissement et améliorent la rentabilité de votre machine.



Simplicité de nettoyage des radiateurs

Les bouteurs Liebherr sont équipés en série d'un ventilateur pivotant avec dispositif de verrouillage rapide en option. On peut ainsi nettoyer les parties extérieures en un temps record. Le ventilateur réversible proposé en option est recommandé pour l'auto-nettoyage sur les chantiers où la poussière est très présente.

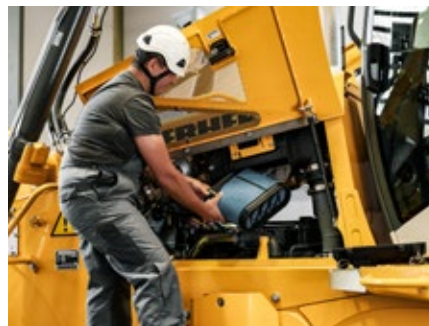

Des techniciens du SAV hautement qualifiés

Tous les techniciens du SAV Liebherr ont suivi des formations continues intensives. Non seulement pour effectuer des diagnostics à distance et des analyses de panne, mais surtout afin de trouver rapidement la bonne solution au problème d'un engin chez le client.

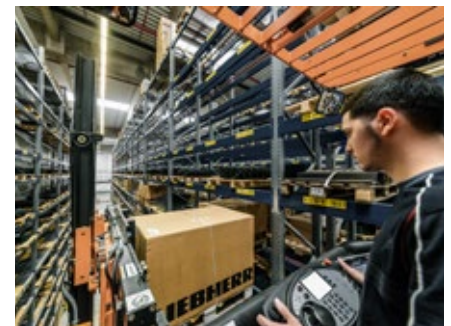

30 hectares de pièces de rechange

Notre centre logistique international compte environ 60 000 emplacements de palettes automatisés et 33 000 emplacements manuels, tandis que l'entrepôt des petites pièces abrite 122 000 emplacements de conteneurs. Les pièces de rechange que l'on y stocke sont de tout poids – d'un gramme à 40 tonnes.

Un bouteur conçu pour son conducteur



Et le conducteur devient concepteur

En tant que conducteur, vous jouez un rôle central et de vous dépend la réussite de vos projets. Vous effectuez les tâches prévues dans les délais impartis en trouvant toujours les solutions adaptées. Rien de tel qu'un bouteur Liebherr Génération 8 pour exploiter au mieux votre potentiel. Peu importe la mission, vous faites preuve de détermination et de créativité et mettez à profit les technologies numériques de pointe en matière de bouteurs.



Aucun projet n'est trop ambitieux pour vous

Vous vous chargez de la gestion du chantier

Lorsque chaque tonne compte, la méthode de travail doit être économique. En tant que conducteur, votre contribution à cet égard peut être décisive : de la livraison des matériaux à la gestion des capacités d'entreposage, en passant par l'intendance des surfaces. Vous adaptez votre bouteur Liebherr à votre cahier des charges. Et cela est d'autant plus facile avec la gestion moderne de l'entraînement en mode Éco.

Vous aménagez le site

Dès la réalisation des voies d'accès pour les camions, les systèmes d'assistance Liebherr se montrent très précieux. Definition Grade vous permet de préparer une plateforme de terre précise selon l'angle d'inclinaison souhaité.

Vous pouvez également préparer des modèles de surface 3D simples directement sur l'écran du système de guidage 3D Grade proposé en option et les générer en mode automatique.

Ainsi, les choses complexes paraissent si simples

Lors de la mise en terril, la lame de largeur et de volume accrus permet de travailler plus vite. Sur les tas de matériaux meubles et les sols instables, votre bouteur de Génération 8 fait valoir tous ses atouts : avec son centre de gravité abaissé et la liaison permanente par friction sur les deux chaînes, vous n'aurez aucun problème à pousser le matériau même en travers de la pente.

Des capteurs surveillent à la fois la stabilité de la trajectoire et la vitesse réelle. Plus besoin de freinage actif en descente.

Vos exigences sont élevées

Vous êtes fou de votre nouveau poste de travail

Même dans les conditions les plus extrêmes et par tous les temps, vous allez adorer le confort de nos nouveaux bouteurs. La cabine Liebherr moderne à suspension hydroélastique est remarquablement bien insonorisée et absorbe efficacement les vibrations. Et avec une ergonomie de tout premier ordre tant pour le siège que pour le joystick, les longues journées de travail ne sont plus un problème.

Vous entretenez votre engin rapidement et en toute sécurité

Peu importe la météo, l'entretien des bouteurs Liebherr est toujours simple, rapide et sûr. Nous y accordons une importance toute particulière au moment de la conception. Cela commence dès la fabrication, au cours de laquelle nos techniciens planifient et testent la position des points d'entretien à l'aide de la réalité virtuelle. Les jauges et embouts de remplissage faciles d'accès, les points de lubrification sortants pour le balancier oscillant et les paliers sans entretien se révèlent de précieux atouts au moment de réaliser la maintenance.

Le développement durable vous tient à cœur

Même une fois terminé le travail, votre nouveau bouteur de Liebherr n'a pas fini de vous étonner : grâce au « Load Sensing »* (détection de charge), la machine se contente du strict nécessaire en matière de puissance hydraulique. Contrairement aux systèmes classiques, le surplus d'énergie n'est pas détruit. Les composants sont ainsi préservés et la consommation de carburant diminue. En outre, la combustion performante à haute température dans le moteur diesel Liebherr et le post-traitement des gaz d'échappement avec filtre SCR (combinaison d'un filtre à particules diesel et d'un catalyseur sélectif avec injection AdBlue)* sont une bonne nouvelle pour l'environnement.

*selon le modèle

Points forts Génération 8

Précision et vitesse

- Excellent comportement de nivellement
- Systèmes d'assistance au conducteur Liebherr (OAS)

Efficacité et intelligence

- Transmission continue à commande électronique avec mode ÉCO

Travail sans stress

- Liebherr Silent Design
- Cabine confort premium

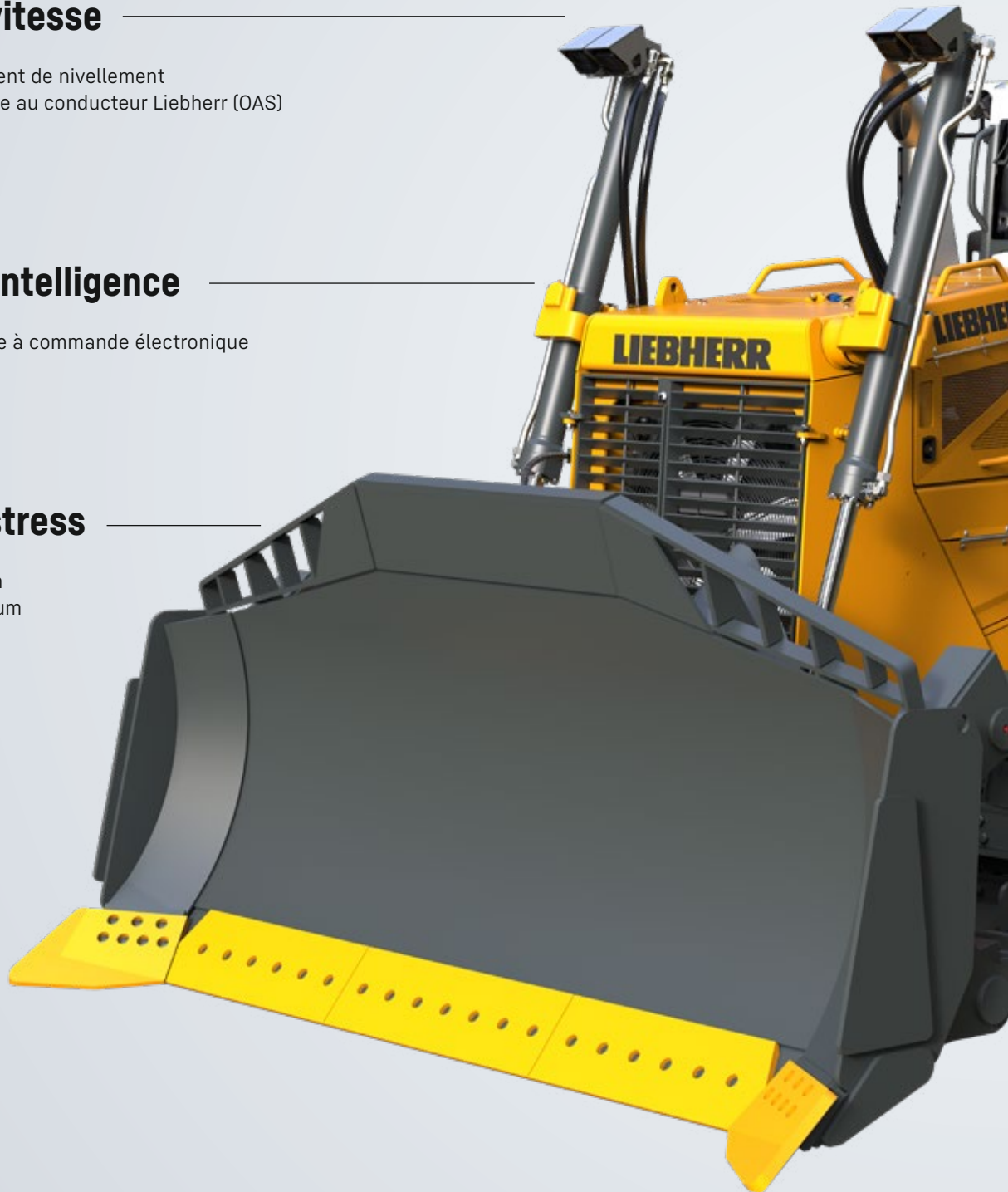



Flexibilité d'adaptation à la tâche

- Hydraulique de travail à commande électronique
- Nouvelle interface homme - machine

Évolutivité

- Moteur diesel Liebherr
- « BIM ready »
- Modèles de chantier 3D (3D Grade)
- Portail SAV MyLiebherr



Données techniques PR 746



Moteur Diesel

Moteur Diesel Liebherr	D 936 EVO A7 Emissions conformes aux Directives 97/68/CE, 2004/26/CE Phase V/Phase IIIA et EPA/CARB Tier 4f
Puissance (nette) ISO 9249 SAE J1349	190 kW / 258 ch 190 kW / 254 ch
Puissance maximale (nette) ISO 9249 SAE J1349	210 kW / 286 ch 210 kW / 281 ch
Régime nominal	1 600 ¹ /min.
Cylindrée	10,5l
Conception	Moteur 6 cylindres en ligne, refroidi par eau, turbocompresseur, refroidisseur de l'air de suralimentation air-air Injection directe, Common Rail, régulation électronique
Système d'injection	Lubrification par circulation forcée, jusqu'à une inclinaison de 45° dans tous les sens
Lubrification du moteur	
Tension de service	24 V
Alternateur	140 A
Démarrure	7,8 kW
Batteries	2 x 180 Ah / 12 V
Filtre à air	Filtre à air sec avec indicateur de vide et évacuation automatique des poussières, élément principal et de sécurité
Système de refroidissement	Radiateur combiné, à unités de refroidissement pour l'eau et l'air de suralimentation, ventilateur à entraînement hydrostatique



Hydraulique de travail

Système hydraulique	« Open-center avec Load Sensing » – Bloc de contrôle
Type de pompe	Pompe à engrenages
Débit max.	256 l/min.
Limite de pression	260 bar
Distributeur	2 tiroirs avec possibilité d'extension à 4
Système de filtrage	Filtre de refoulement avec barreau magnétique dans le réservoir hydraulique
Commande	Manipulateur unique pour tous les mouvements de la lame



Transmission, commande

Système de transmission	Transmission hydrostatique, entraînement constant et indépendant pour chaque train de chenille
Vitesse de translation * Plage 1 : Plage 2 : Plage 3 :	à variation continue 0 – 6,5 km/h (en avant et en arrière) 0 – 8,5 km/h (en avant et en arrière) 0 – 11,0 km/h (en avant et en arrière) * Réglage préalable, toutes les plages de vitesse peuvent être paramétrées au manipulateur
Régulation de charge limite	Le système Litronic surveille électroniquement le régime du moteur Diesel et régule la vitesse de translation selon la force de poussée nécessaire
Direction	Hydrostatique
Frein de service	Hydrostatique (freinage dynamique) sans usure
Frein de stationnement / de sécurité	Freins multidisques à bain d'huile, sans usure, actionnés automatiquement lorsque le manipulateur de translation est mis au point mort
Système de refroidissement	Radiateur hydraulique séparé, ventilateur à entraînement hydrostatique et régulation par thermostat
Système de filtrage	Filtrage fin dans le circuit de gavage
Réducteur de translation	Réducteur à pignon droit et planétaire, double joint à glace avec contrôle de la température
Commande	Manipulateur unique pour tous les mouvements de translation et de direction. En option : manipulateur à 3 positions avec pédale d'approche lente



Cabine de conduite

Cabine	Suspension élastique, pressurisation, inclinaison de 40° vers l'arrière par pompe hydraulique manuelle, structure de protection au retournement ROPS (EN ISO 3471) et contre la chute de pierres FOPS (EN ISO 3449) intégrées
Siège conducteur	Siège confortable, à suspension pneumatique, réglage individuel
Contrôle	Moniteur à commande tactile : affichage des données actuelles de la machine, surveillance automatique de l'état de fonctionnement. Paramétrage individuel de la machine
Vibrations Système main / bras Corps entier	< 2,5 m/s ² , selon ISO 5349-1:2001 0,24 – 1,31 m/s ² , conforme au rapport technique ISO/TR 25398:2006
Incertitude de mesure	Selon norme EN 12096:1997

Train de roulement

	L	LGP
Conception	Train de roulement à galets de roulement fixes	
Suspension	Paliers élastiques et balancier	
Chaînes	Prélubrifiées, tuiles 1 nervure, réglage de la tension de la chaîne par unité d'amortissement et tendeur à graisse	
Maillons de chaîne, par côté	41	44
Galets de roulement, par côté	7	8
Galets porteurs, par côté	2	2
Segments de barbotin, par côté	6	6
Tuiles, standard	610 mm	812 mm
Tuiles, option	560 mm, 711 mm	914 mm

Niveaux sonores

Niveau sonore interne selon ISO 6396	
L_{pA} (pression acoustique au poste de conduite)	75 dB(A)
Niveau sonore externe selon 2000/14/CE	
L_{WA} (émissions sonores dans l'environnement)	112 dB(A)

Contenances

Réservoir de carburant	505 l
Réservoir de solution d'urée¹⁾	56,5 l
Circuit de refroidissement	49 l
Huile moteur avec filtre	43 l
Mécanisme d'entraînement des pompes	8,5 l
Réservoir hydraulique	112 l
Réducteur de translation L, chaque	17 l
Réducteur de translation LGP, chaque	18 l

¹⁾ uniquement avec phase V / Tier 4f

Force de traction

Max.	436 kN
à 1,5 km/h	385 kN
à 3,0 km/h	190 kN
à 6,0 km/h	95 kN
à 9,0 km/h	63 kN

Dimensions PR 746

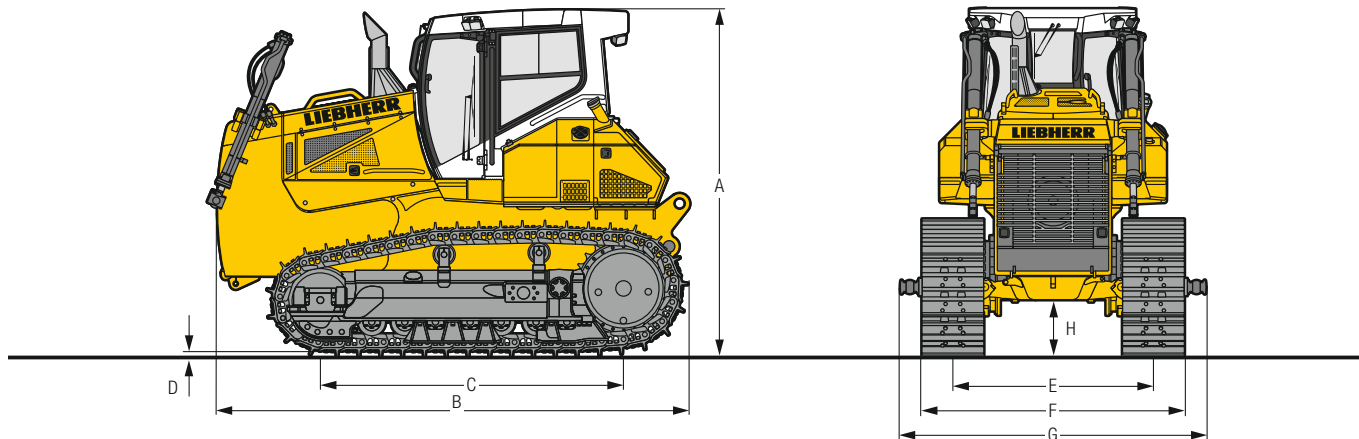

Dimensions

Train de roulement		L	LGP
A Hauteur sur cabine	mm	3 435 ²⁾	3 435 ²⁾
B Longueur sans équipement	mm	4 671	4 671
C Distance entre les roues	mm	2 999	3 323
D Hauteur des nervures de tuiles	mm	71,5	71,5
H Garde au sol	mm	551	551
E Largeur de voie	mm	1 980	2 180
G Largeur avec rotules du cadre de poussée	mm	3 000	3 600
F Tuiles 560 mm			
Largeur sur train de roulement	mm	2 540	-
Poids pour le transport ¹⁾	kg	21 644	-
F Tuiles 610 mm			
Largeur sur train de roulement	mm	2 590	-
Poids pour le transport ¹⁾	kg	21 998	-
F Tuiles 711 mm			
Largeur sur train de roulement	mm	2 691	-
Poids pour le transport ¹⁾	kg	22 705	-
F Tuiles 812 mm			
Largeur sur train de roulement	mm	-	2 992
Poids pour le transport ¹⁾	kg	-	22 769
F Tuiles 914 mm			
Largeur sur train de roulement	mm	-	3 094
Poids pour le transport ¹⁾	kg	-	23 344

¹⁾ Lubrifiants et consommables, 20% carburant, cabine ROPS / FOPS.

²⁾ La hauteur de transport augmente avec les équipements optionnels : Trimble & Leica Ready-Kit +130 mm, gyrophare/avertisseur de recul optique +230 mm, système de surpression du filtre à poussière +535 mm, couvercle de protection pour condenseur de climatisation +170 mm, déflecteur de barre +165 mm, autres équipements sur demande.

Équipement avant PR 746

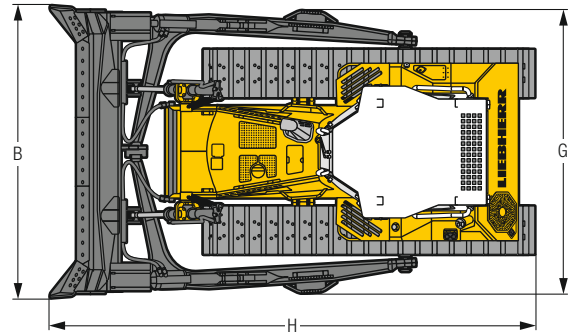
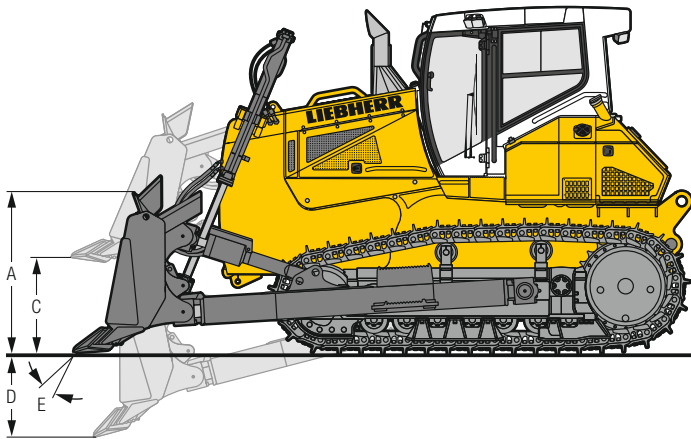

Lame semi-U, Lame biaisée mécanique et Lame droite

		Lame semi-U	Lame biaisée mécanique ²⁾	Lame droite ²⁾
Train de roulement		L	L	LGP
Capacité de la lame, ISO 9246	m ³	7,20	4,33	6,00
A Hauteur de la lame	mm	1 544	1 130	1 320
B Largeur de la lame	mm	3 690	4 620	4 518
Largeur de transport, lame pivotante	mm	-	4 198	-
C Hauteur de levage max.	mm	1 315	1 289	1 256
D Profondeur de creusement max.	mm	444	554	539
E Réglage de l'angle de coupe	mm	10°	-	10°
Réglage de l'angle de coupe		-	25°	-
Dévers (tilt) max.	mm	462	672	466
G Largeur avec rotules du cadre de poussée	mm	3 443	3 394	4 034
H Longueur totale, lame droite	mm	6 119	6 003	5 945
Longueur totale, lame orientée	mm	-	6 919	-
F Tuiles 560 mm				
Poids en ordre de marche ¹⁾	kg	25 886	26 018	-
Pression au sol, ISO16754 ¹⁾	kg/cm ²	0,67	0,68	-
F Tuiles 610 mm				
Poids en ordre de marche ¹⁾	kg	26 240	26 372	-
Pression au sol, ISO16754 ¹⁾	kg/cm ²	0,63	0,63	-
F Tuiles 711 mm				
Poids en ordre de marche ¹⁾	kg	26 947	27 079	-
Pression au sol, ISO16754 ¹⁾	kg/cm ²	0,55	0,56	-
F Tuiles 812 mm				
Poids en ordre de marche ¹⁾	kg	-	-	27 257
Pression au sol, ISO16754 ¹⁾	kg/cm ²	-	-	0,45
F Tuiles 914 mm				
Poids en ordre de marche ¹⁾	kg	-	-	27 832
Pression au sol, ISO16754 ¹⁾	kg/cm ²	-	-	0,40

¹⁾ Lubrifiants et consommables, 100 % carburant, cabine ROPS / FOPS, opérateur, lame semi-U, lame biaisée mécanique et lame droite.

²⁾ Le montage d'un contrepoids arrière est conseillé.

Équipement arrière PR 746



Ripper 1 dent

Parallélogramme		réglage hydraulique de l'angle d'attaque
A Profondeur de ripage (max. / min.)	mm	829 / 499
B Hauteur de levage (max. / min.)	mm	709 / 379
C Longueur totale, scarificateur relevé	mm	1 509
D Longueur totale, scarificateur abaissé	mm	1 876
E Largeur du scarificateur	mm	1 360
F Écartement des dents	mm	-
Réglage de l'angle d'attaque		25°
Poids	kg	2 730

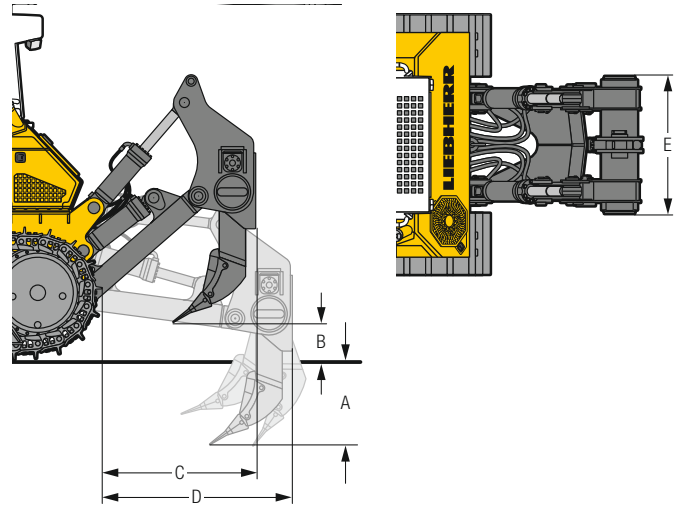

Scarificateur 3 dents

Parallélogramme		standard	réglage hydraulique de l'angle d'attaque
A Profondeur de ripage (max. / min.)	mm	672 / 372	672 / 372
B Hauteur de levage (max. / min.)	mm	830 / 532	836 / 536
C Longueur totale, scarificateur relevé	mm	1 511	1 494
D Longueur totale, scarificateur abaissé	mm	1 862	1 861
E Largeur du scarificateur	mm	2 184	2 184
F Écartement des dents	mm	1 000	1 000
Réglage de l'angle d'attaque		-	25°
Poids	kg	3 323	3 334

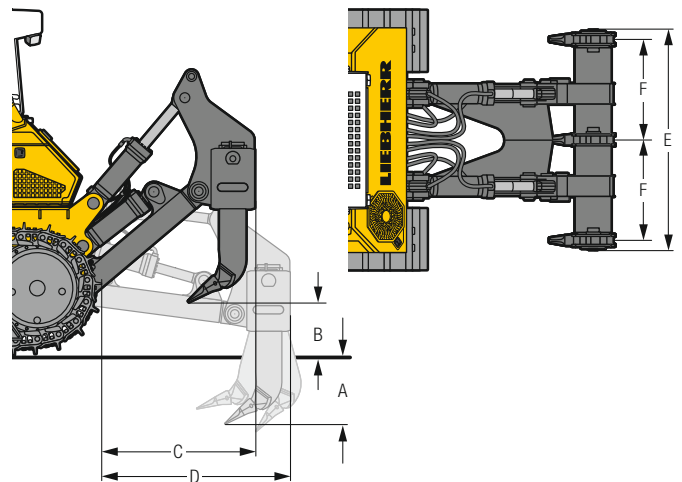

Chape d'attelage

		starr
A Longueur supplémentaire	mm	469
B Diamètre de l'axe	mm	50
C Hauteur du crochet	mm	598
D Garde au sol	mm	490
Écartement de la clé	mm	95
Poids	kN	431

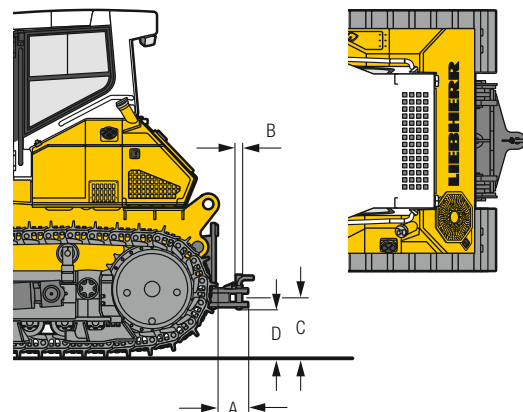

Données techniques PR 756



Moteur Diesel

Moteur Diesel Liebherr	D 946 A7 Emissions conformes aux Directives 97/68/CE, 2004/26/CE Phase V / Phase IIIA et EPA / CARB Tier 4f
Puissance (nette) ISO 9249 SAE J1349	260 kW / 353 ch 260 kW / 349 ch
Puissance maximale (nette) ISO 9249 SAE J1349	275 kW / 374 ch 275 kW / 369 ch
Régime nominal	1 600 1/min.
Cylindrée	12 l
Conception	Moteur 6 cylindres en ligne, refroidi par eau, turbocompresseur, refroidisseur de l'air de suralimentation air-air
Système d'injection	Injection directe, Common Rail, régulation électronique
Lubrification du moteur	Lubrification par circulation forcée, jusqu'à une inclinaison de 45° dans tous les sens
Tension de service	24 V
Alternateur	140 A
Démarreur	7,8 kW
Batteries	4 x 95 Ah / 12 V
Filtre à air	Filtre à air sec avec indicateur de vide et évacuation automatique des poussières, élément principal et de sécurité
Système de refroidissement	Radiateur combiné, à unités de refroidissement pour l'eau et l'air de suralimentation, ventilateur à entraînement hydrostatique



Hydraulique de travail

Système hydraulique	"Load-Sensing" - Régulation proportionnelle à la demande
Type de pompe	Pompe à plateau pivotant
Débit max.	256 l/min
Limite de pression	260 bar
Distributeur	2 tiroirs avec possibilité d'extension à 4
Système de filtrage	Filtre de refoulement avec barreau magnétique dans le réservoir hydraulique
Commande	Manipulateur unique pour tous les mouvements de la lame



Transmission

Système de transmission	Transmission hydrostatique, entraînement constant et indépendant pour chaque train de chenille à variation continue
Vitesse de translation * Plage 1 : Plage 2 : Plage 3 :	0 - 4,0 km/h (en avant et en arrière) 0 - 6,0 km/h (en avant et en arrière) 0 - 11,0 km/h (en avant et en arrière) * Réglage préalable, toutes les plages de vitesse peuvent être paramétrées au manipulateur
Régulation de charge limite	Le système Litronic surveille électroniquement le régime du moteur Diesel et régule la vitesse de translation selon la force de poussée nécessaire
Direction	Hydrostatique
Frein de service	Hydrostatique (freinage dynamique) sans usure
Frein de stationnement / de sécurité	Freins multidisques à bain d'huile, sans usure, actionnés automatiquement lorsque le manipulateur de translation est mis au point mort
Système de refroidissement	Radiateur hydraulique séparé, ventilateur à entraînement hydrostatique
Système de filtrage	Filtrage fin dans le circuit de gavage
Réducteur de translation	Réducteur à pignon droit et planétaire, doublejoint lifetime avec contrôle électronique de l'étanchéité
Commande	Manipulateur unique pour tous les mouvements de translation et de direction



Cabine de conduite

Cabine	Suspension élastique, pressurisation, inclinaison de 40° vers l'arrière par pompe hydraulique manuelle, structure de protection au retournement ROPS (EN ISO 3471) et contre la chute de pierres FOPS (EN ISO 3449) intégrées
Siège conducteur	Siège confortable, à suspension pneumatique, réglage individuel
Contrôle	Moniteur à commande tactile : affichage des données actuelles de la machine, surveillance automatique de l'état de fonctionnement. Paramétrage individuel de la machine
Vibrations Système main / bras Corps entier	< 2,5 m/s ² , selon ISO 5349-1:2001 0,24 - 1,31 m/s ² , conforme au rapport technique ISO/TR 25398:2006
Incertitude de mesure	Selon norme EN 12096:1997

Train de roulement

	Standard	LGP
Conception	Train de roulement à galets de roulement à suspension fixe ou oscillante ou roue directrice oscillante	
Suspension	Paliers élastiques et balancier	
Chaînes	Prélubrifiées, tuiles 1 nervure, réglage de la tension de la chaîne par unité d'amortissement et tendeur à graisse	
Maillons de chaîne, par côté	44	44
Galets de roulement, par côté	7	7
Galets porteurs, par côté	2	2
Segments de barbotin, par côté	5	5
Tuiles, standard	610 mm	914 mm
Tuiles, option	560 mm, 711 mm	965 mm

Niveaux sonores

Niveau sonore interne selon ISO 6396	
L_{pA} (pression acoustique au poste de conduite)	75 dB(A)
Niveau sonore externe selon 2000/14/CE	
L_{WA} (émissions sonores dans l'environnement)	113 dB(A)

Contenances

Circuit de refroidissement	55 l
Huile moteur avec filtre	43 l
Mécanisme d'entraînement des pompes	8,5 l
Réducteur de translation LGP, chaque	26 l
Réducteur de translation Standard, chaque	20 l
Réservoir de carburant	660 l
Réservoir de solution d'urée	80 l

Force de traction

Max.	592 kN
à 1,5 km/h	522 kN
à 3,0 km/h	261 kN
à 6,0 km/h	133 kN
à 9,0 km/h	89 kN

Dimensions PR 756

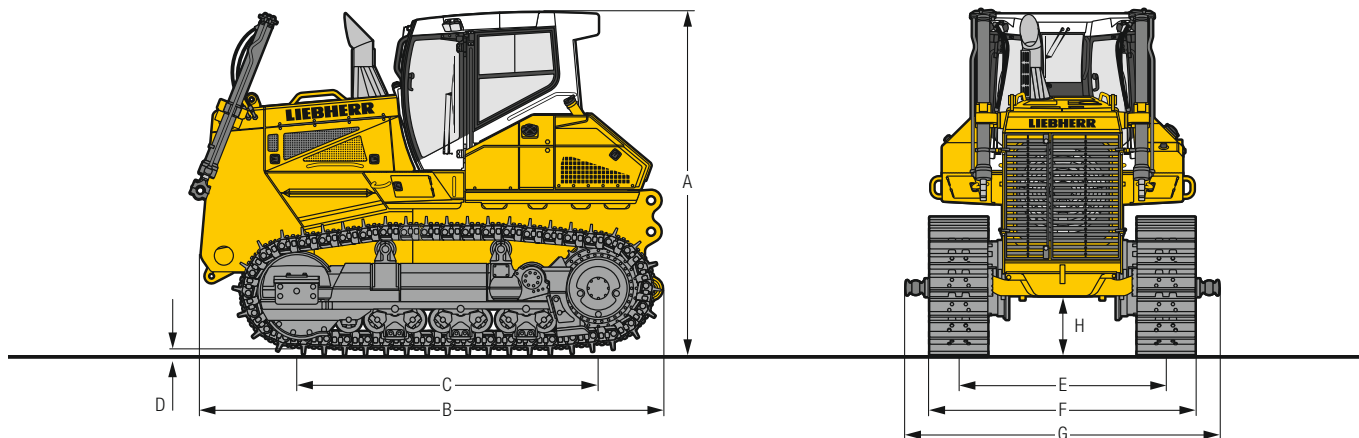

Dimensions

Train de roulement		Standard galets de roulement à suspension fixe	Standard galets de roulement à suspension articulée	Standard roue folle oscillante galets de roulement à suspension à double-articulation	LGP galets de roulement à suspension fixe
A Hauteur sur cabine	mm	3 610 ²⁾	3 610 ²⁾	3 619 ²⁾	3 610 ²⁾
B Longueur sans équipement	mm	4 885	4 885	4 885	4 885
C Distance entre les roues	mm	3 174	3 174	3 249	3 174
D Hauteur des nervures de tuiles	mm	83	83	83	83
H Garde au sol	mm	635	635	644	635
E Largeur de voie	mm	2 180	2 180	2 180	2 430
G Largeur avec rotules du cadre de poussée	mm	3 145	3 145	3 145	3 575
F Tuiles 560 mm					
Largeur sur train de roulement	mm	2 740	2 740	2 740	-
Poids pour le transport ¹⁾	kg	29 106	30 033	31 067	-
F Tuiles 610 mm					
Largeur sur train de roulement	mm	2 790	2 790	2 790	-
Poids pour le transport ¹⁾	kg	29 346	30 273	31 307	-
F Tuiles 711 mm					
Largeur sur train de roulement	mm	2 891	2 891	2 891	-
Poids pour le transport ¹⁾	kg	29 823	30 750	31 784	-
F Tuiles 914 mm					
Largeur sur train de roulement	mm	-	-	-	3 344
Poids pour le transport ¹⁾	kg	-	-	-	30 866
F Tuiles 965 mm					
Largeur sur train de roulement	mm	-	-	-	3 395
Poids pour le transport ¹⁾	kg	-	-	-	31 343

¹⁾ Lubrifiants et consommables, 20% carburant, cabine ROPS/FOPS.

²⁾ La hauteur de transport augmente avec les équipements optionnels : Trimble & Leica Ready-Kit +130 mm, gyrophare/avertisseur de recul optique +230 mm, système de surpression du filtre à poussière +535 mm, couvercle de protection pour condenseur de climatisation +170 mm, déflecteur de barre +165 mm, autres équipements sur demande.

Équipement avant PR 756

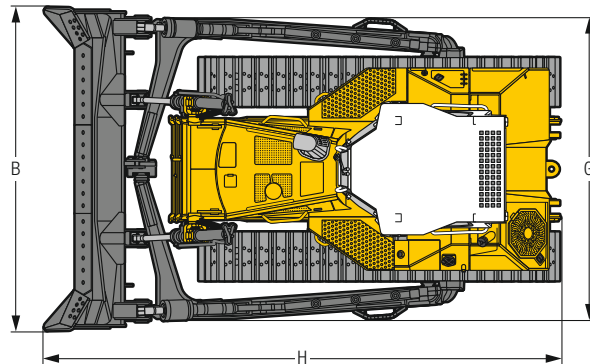
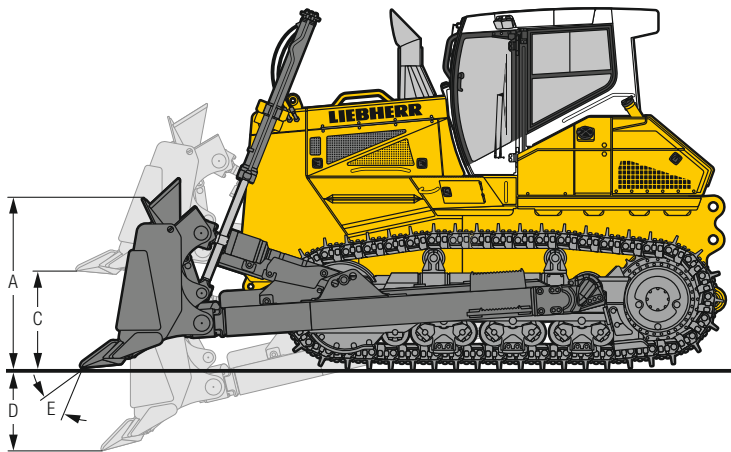

Lame semi-U

Train de roulement		Standard galets de roulement à suspension fixe	Standard galets de roulement à suspension articulée	Standard roue folle oscillante galets de roulement à suspension à double-articulation	LGP galets de roulement à suspension fixe
Capacité de la lame, ISO 9246	m ³		8,92	8,92	9,46
A Hauteur de la lame	mm		1 650	1 650	1 600
B Largeur de la lame	mm		4 044	4 044	4 465
C Hauteur de levage max. ³⁾	mm		1 372	1 381	1 403
D Profondeur de creusement max. ³⁾	mm		570	561	563
E Réglage de l'angle de coupe Dévers (tilt) max.	mm		10°	10°	²⁾
G Largeur avec rotules du cadre de poussée	mm		3 767	3 767	4 193
H Longueur totale	mm		6 449	6 449	6 452
F Tuiles 560 mm					
Poids en ordre de marche ¹⁾	kg	35 388	36 315	37 349	-
Pression au sol, ISO16754 ¹⁾	kg/cm ²	0,87	0,89	0,90	
F Tuiles 610 mm					
Poids en ordre de marche ¹⁾	kg	35 628	36 555	37 589	-
Pression au sol, ISO16754 ¹⁾	kg/cm ²	0,80	0,82	0,83	
F Tuiles 711 mm					
Poids en ordre de marche ¹⁾	kg	36 105	37 032	38 066	-
Pression au sol, ISO16754 ¹⁾	kg/cm ²	0,70	0,71	0,72	
F Tuiles 914 mm					
Poids en ordre de marche ¹⁾	kg	-	-	-	37 170
Pression au sol, ISO16754 ¹⁾	kg/cm ²				0,56
F Tuiles 965 mm					
Poids en ordre de marche ¹⁾	kg	-	-	-	37 410
Pression au sol, ISO16754 ¹⁾	kg/cm ²				0,53

¹⁾ Lubrifiants et consommables, 100% carburant, cabine ROPS/FOPS, opérateur, lame semi-U.

²⁾ Mécanique réglage de l'angle de coupe.

³⁾ Les dimensions indiquées s'appliquent lorsque la machine est posée sur les plaques de sol.

Équipement avant PR 756

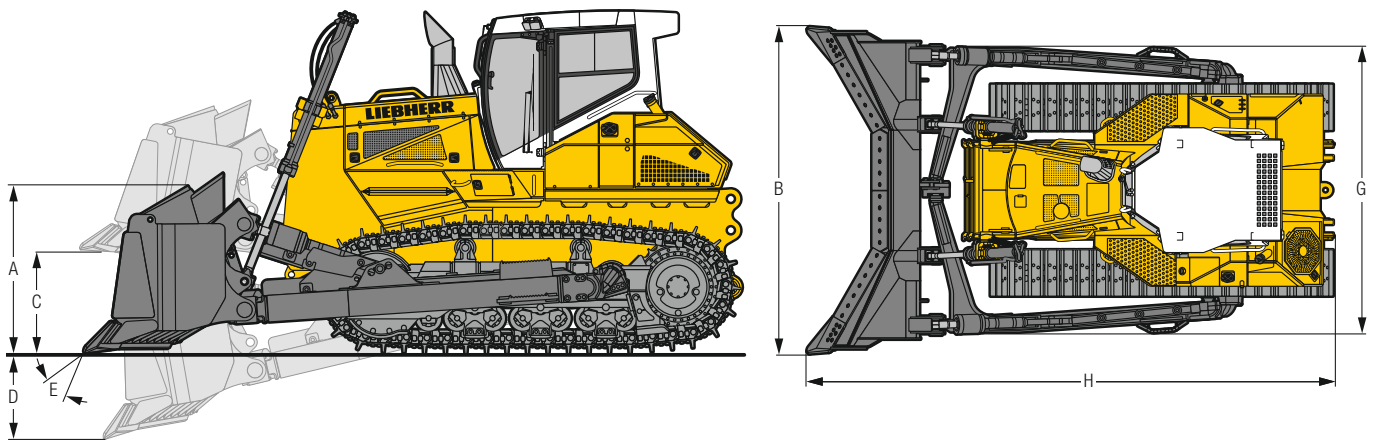

Lame U

Train de roulement		Standard galets de roulement à suspension fixe	Standard galets de roulement à suspension articulée	Standard roue folle oscillante galets de roulement à suspension à double-articulation
Capacité de la lame, ISO 9246	m ³		11,8	11,8
A Hauteur de la lame	mm		1 700	1 700
B Largeur de la lame	mm		4 281	4 281
C Hauteur de levage max. ²⁾	mm		1 361	1 370
D Profondeur de creusement max. ²⁾	mm		565	556
E Réglage de l'angle de coupe Dévers (tilt) max.	mm		10°	10°
G Largeur avec rotules du cadre de poussée	mm		3 767	3 767
H Longueur totale	mm		6 872	6 872
F Tuiles 560 mm				
Poids en ordre de marche ¹⁾	kg	35 358	36 285	37 319
Pression au sol, ISO16754 ¹⁾	kg/cm ²	0,87	0,89	0,90
F Tuiles 610 mm				
Poids en ordre de marche ¹⁾	kg	35 598	36 525	37 559
Pression au sol, ISO16754 ¹⁾	kg/cm ²	0,80	0,82	0,83
F Tuiles 711 mm				
Poids en ordre de marche ¹⁾	kg	36 075	37 002	38 036
Pression au sol, ISO16754 ¹⁾	kg/cm ²	0,68	0,71	0,72

¹⁾ Lubrifiants et consommables, 100% carburant, cabine ROPS/FOPS, opérateur, lame U.

²⁾ Les dimensions indiquées s'appliquent lorsque la machine est posée sur les plaques de sol.

Équipement arrière PR 756



Ripper 1 dent

Parallélogramme		réglage hydraulique de l'angle d'attaque
A Profondeur de ripage (max. / min.)	mm	1 203 / 423
B Hauteur de levage (max. / min.)	mm	1 040 / 260
C Longueur totale, scarificateur relevé	mm	1 820
D Longueur totale, scarificateur abaissé	mm	2 373
E Largeur du scarificateur	mm	1 370
F Écartement des dents	mm	-
Réglage de l'angle d'attaque		31°
Force de pénétration max.	kN	123,9
Force d'arrachage max.	kN	208,8
Poids	kg	3 638

Les dimensions indiquées s'appliquent lorsque la machine est posée sur les plaques de sol.

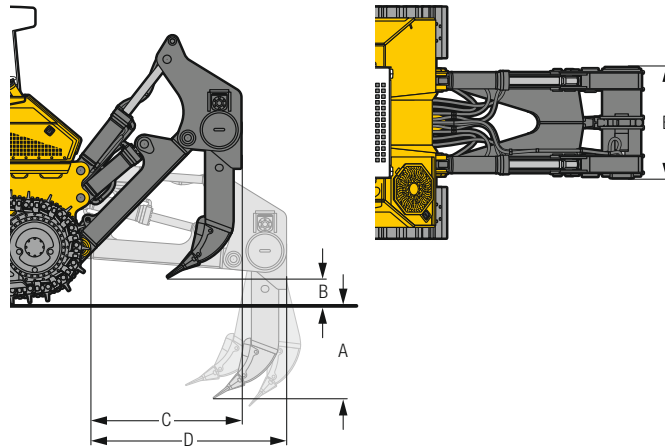

Scarificateur 3 dents

Parallélogramme		réglage hydraulique de l'angle d'attaque
A Profondeur de ripage (max. / min.)	mm	796 / 481
B Hauteur de levage (max. / min.)	mm	982 / 667
C Longueur totale, scarificateur relevé	mm	1 820
D Longueur totale, scarificateur abaissé	mm	2 373
E Largeur du scarificateur	mm	2 434
F Écartement des dents	mm	1 100
Réglage de l'angle d'attaque		31°
Force de pénétration max.	kN	131,8
Force d'arrachage max.	kN	208,8
Poids	kg	4 821

Les dimensions indiquées s'appliquent lorsque la machine est posée sur les plaques de sol.

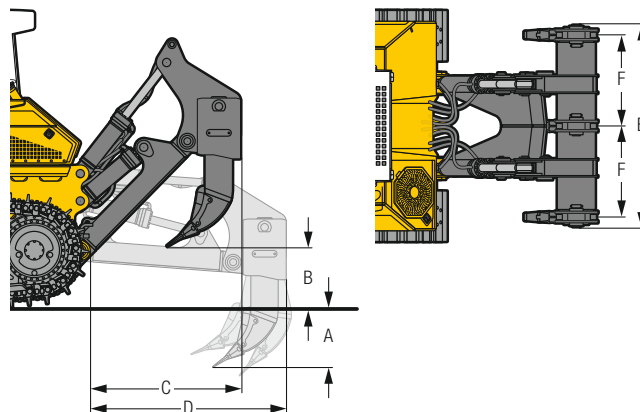

Chape d'attelage

Parallélogramme		fixe
A Longueur supplémentaire	mm	463
B Diamètre de l'axe	mm	60
C Hauteur du crochet	mm	629
D Garde au sol	mm	506
Écartement de la clé	mm	105
Poids	kN	576

Les dimensions indiquées s'appliquent lorsque la machine est posée sur les plaques de sol.

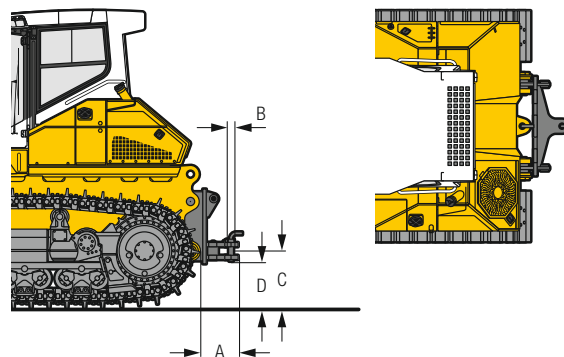

Équipement



Machine de base

	PR 746	PR 756
Arrêt automatique du moteur	+	+
Compartment de batteries avec verrou	•	•
Crochet d'accouplement arrière	•	•
Éclairage du compartiment moteur	•	•
Filtre à air sec avec évacuation automatique des poussières	•	•
Filtre à air sec, à double garniture avec pré-filtre	•	•
Huile hydraulique Liebherr, bio-dégradable	+	+
Kit charbon	+	+
Kit copeaux de bois	+	+
Kit dépôts d'ordures	+	+
Kit grand froid	+	+
Kit travaux forestiers	+	+
LiDAT - Système de transmission de données	•	•
Main courante supplémentaire sur le marchepieds	•	•
Oeillet d'arrimage frontal	•	•
Outillage	•	•
Outillage complet	+	+
Peinture spéciale	+	+
Pelle avec support	+	+
Pompe de remplissage carburant, électrique	+	+
Portes compartiment moteur verrouillables	•	•
Pré-équipement pour système de guidage	+	+
Pré-filtre à carburant grossier	•	•
Pré-séparateur de filtre à air Sy-Klone	+	+
Pré-séparateur de filtre à air Top Air	+	+
Protection de radiateur sur charnières	•	•
Radiateur à grosse maille	•	•
Réduction automatique du régime moteur	+	+
Réservoir d'urée verrouillable	•	+
Séparateur d'eau	•	•
Séparateur d'eau, chauffant	+	+
Stabilisation automatique du blindage + contrôle de l'inclinaison	2)	2)
Ventilateur à entraînement hydrostatique	•	•
Ventilateur avant sur charnières	•	•
Ventilateur pivotant, arrière	•	•
Ventilateur réversible	+	+



Hydraulique de travail

	PR 746	PR 756
Bloc de commande et pompe à engrenages Load Sensing	•	•
Filtre de refoulement dans le réservoir	•	•
Fonction de secouage Blindage	•	•
Fonction descente rapide de la lame	•	•
Kit hydraulique pour scarificateur	+	+
Kit hydraulique pour treuil	+	+
Levage automatique du ripper arrière en position de stationnement	•	•
Pilotage électronique de l'hydraulique de travail	•	•
Position flottante de la lame	•	•



Transmission

	PR 746	PR 756
Commutateur	•	•
Frein de stationnement automatique	•	•
Hydraulique de translation, manipulateur proportionnel	•	•
Interrupteur d'activation de la machine	•	•
Interrupteur d'arrêt d'urgence	•	•
Limitation de charge électronique	•	•
Pédale d'approche lente	+	+
Régulation de vitesse sur 3 plages	•	•
Trame du joystick hydraulique de traction	+	+
Transmission hydrostatique	•	•



Cabine

	PR 746	PR 756
Accoudoirs à orientation 3D	•	•
Cabine avec chauffage	•	•
Caméra de recul	+	+
Climatisation	•	•
Compartiment de rangement	+	+
Crochet porte-manteau	•	•
Éclairage de montée et de descente	2)	2)
Éclairage intérieur LED	•	•
Ecran couleur tactile	•	•
Essuie-glaces avant, arrière, sur les portes, à balayage intermittent	•	•
Extension du tablier de la porte du conducteur	+	+
Extincteur	+	+
Grillage de protection pour vitres	+	+
Installation radio préparée	+	+
Joystick réglable en longueur	•	•
Lave-glace	•	•
Pare-soleil avant	+	+
Pré-équipement radio	+	+
Prise 12V + 24V	•	•
Radio	+	+
Rangement climatisé	•	•
Repose-pieds à droite sur la console avant	+	+
Rétroviseur intérieur	•	•
Rétroviseurs extérieurs	+	+
ROPS / FOPS intégrées	•	•
Roulements de cabine insonorisants	•	•
Siège Confort à amorti pneumatique	•	•
Siège Premium à amorti pneumatique	+	+
Système de basculement de la cabine	•	•
Système de filtration de poussière par surpression	+	+
Ventilation pressurisée	•	•
Vitrage en verre de sécurité teinté	•	•
Vitre coulissante droite	+	+
Vitre coulissante gauche	+	+

• = Standard

+ = Option

- = Non disponible

2) Standard pour la Phase V/Tier 4f. option pour la Phase IIIA

Equipement



Installation électrique

	PR 746	PR 756
1 phare de travail par vérin de levage	●	●
1 phare supplémentaire par vérin de levage	+	+
1 phare de travail supplémentaire pour le scarificateur	-	+
2 batteries démarrage à froid	●	●
2 phares de travail arrière, sur la cabine	●	●
2 phares de travail supplémentaires arrière, sur la cabine	+	+
4 phares de travail avant, sur la cabine	●	●
Anti-démarrage électronique	+	+
Avertisseur de marche arrière acoustique	+	+
Avertisseur sonore de marche arrière, acoustique et visuel	+	+
Clairon	●	●
Coupe-circuit des batteries	●	●
Coupe-circuit des batteries, verrouillable	+	+
Dispositif d'avertissement de marche arrière avec signal large bande	+	+
Dispositif d'avertissement de marche arrière avec signal large bande et optique	+	+
Gyrophare	+	+
Phares de travail LED	+	+
Tension 24 V	●	●

Train de roulement

	PR 746	PR 756
Chaînes prélubrifiées	●	●
Châssis des longerons fermé	●	●
Galets de roulement à suspension fixe	●	●
Guide-chaîne avant et arrière	●	●
Guide-chaîne central	+	+
Maillon de fermeture démontable	●	●
Protecteur de chaîne continu	+	+
Segments de barbotin ajourés	+	●
Segments de barbotins boulonnés	●	●
Train de roulement L	+	-
Train de roulement LGP	+	+
Train de roulement Standard	-	+
Tuiles à évidement trapézoïdal ²⁾	+	+
Train de roulement avec galets de roulement oscillants	-	+
Train de roulement avec roue directrice pendulaire et galets de roulement doubles pendulaires	-	+

● = Standard

+ = Option

- = Non disponible

¹⁾ Sur demande auprès du revendeur

²⁾ Standard pour la Phase V/Tier 4f, option pour la Phase IIIa

Le montage ou l'ajout de tout équipement ou accessoire provenant d'autres fabricants nécessitent l'accord préalable de la société Liebherr !



Equipment avant

	PR 746	PR 756
Grille de fixation pour bouclier	+	+
Lame biseau mécanique	+	+
Lame droite	+	-
Lame semi-U	+	+
Lame U	1)	+
Plaque de débordement pour bouclier	+	+
Plaques d'usure cadre de poussée	+	+
Plaques d'usure lame semi-U	+	+
Réglage hydraulique de l'angle de coupe	+	+



Equipment arrière

	PR 746	PR 756
Contrepoids arrière (3200 kg / 4000 kg)	+	+
Dispositif de remorquage fixe	+	+
Plaque de fixation pour équipements spécifiques	+	+
Ripper 1 dent	+	+
Ripper arrière 1 dent avec arrache-boulon hydraulique	-	+
Scarificateur 3 dents	+	+
Treuil à câble	+	+