

Excavadora sobre ruedas

# A 913 Compact

Litronic®

**Generación**

6

**Peso operativo**

13.900 – 16.000 kg

**Motor**

95 kW/129 CV

Nivel de emisión V

**Capacidad de la cuchara retro**

0,17 – 0,87 m<sup>3</sup>



# LIEBHERR

## Rendimiento

Estructura compacta, flexibilidad – La combinación perfecta para la máxima potencia

## Rentabilidad

Inversión que merece la pena – Óptima rentabilidad y protección del medio ambiente

### Peso operativo

13.900 – 16.000 kg

### Motor

95 kW / 129 CV

Nivel de emisión V

### Capacidad de la cuchara retro

0,17 – 0,87 m<sup>3</sup>



## Fiabilidad

Competencia, durabilidad, innovación –  
Experiencia demostrada

## Confort

Cómoda ventaja – Mayor calidad  
de trabajo con sensación de bienestar

## Fácil mantenimiento

Servicio a todos los niveles –  
Sencillo, rápido y seguro



# Rendimiento



## Estructura compacta, flexibilidad – La combinación perfecta para la máxima potencia

La nueva A 913 Compact es una máquina todoterreno que destaca por una óptima potencia y una enorme flexibilidad. Ya sea en trabajos en jardines y paisajes, en obras subterráneas o en obras de construcción urbanas de espacio reducido: con un peso operativo promedio de 14 toneladas, un potente motor y un carro inferior extremadamente flexible, la máquina funciona de forma fiable en todas partes.

## Máxima productividad

### Rendimiento constante

La A 913 Compact está propulsada por un motor para maquinaria de construcción Deutz TCD 3.6. Este motor ha sido especialmente desarrollado para trabajos intensivos de alta exigencia en diferentes condiciones ambientales. Gracias a la combinación de características como la cilindrada, la tecnología de inyección y el tratamiento posterior de los gases de escape, el motor alcanza una potencia de 95 kW (129 CV) a 1.800 rpm. Un turbo eficiente con intercooler aumenta el rendimiento, manteniendo el ya bajo consumo de combustible.

### Dirección por joystick

Con la dirección por joystick opcional, el conductor puede maniobrar la excavadora sobre ruedas con el mini-joystick. Así se pueden realizar movimientos de trabajo y desplazamiento al mismo tiempo sin cambiar las manos de sitio. Manejo más eficiente para una mayor productividad.

### Flexibilidad

Las elevadas fuerzas de excavación a pesar del corto radio de giro permiten un uso flexible en cualquier obra. Permite un trabajo rápido y preciso en suelos duros, lo que contribuye a garantizar una productividad máxima.



## Trabajo preciso

### Ser más rápido

Nuestro objetivo es dominar las tecnologías clave. Nuestra dilatada experiencia desarrollando y fabricando excavadoras y sistemas hidráulicos garantiza la perfecta coordinación de los componentes entre sí. El resultado está disponible para todos los operadores diariamente: Las excavadoras hidráulicas de Liebherr se caracterizan por movimientos de trabajo rápidos y fluidos, combinados con una gran precisión.

### Trabajar con precisión

Los joysticks en cruz Liebherr permiten al operador acceder a la extraordinaria sensibilidad del sistema hidráulico Liebherr. De esta forma, el operador de la máquina puede realizar en poco tiempo tareas de alto nivel de exigencia no solo a una velocidad reducida, sino también con la máquina en máxima potencia. Liebherr lleva muchos años utilizando adicionalmente un control proporcional gradual con cuatro ejes. Los transmisores proporcionales, estrechos y ergonómicos, le aportan al clásico sistema de control de la máquina funciones adicionales, que se encuentran disponibles inmediatamente, de forma intuitiva y sin necesidad de sujeción.

### Dirección a las cuatro ruedas y paso de perro

- Maniobrabilidad y flexibilidad notablemente mayores
- Implementación rápida y cómoda también en espacios reducidos
- Recomendada para trabajos en zonas urbanas

### Fuerza de excavación

- Gran fuerza de arranque y de excavación en la práctica
- Para un rendimiento de excavación siempre alto, incluso en suelos duros
- Mayor fuerza de excavación para resultados más rápidos

### Concepto de la máquina

- Chasis inferior flexible para una mejor maniobrabilidad
- Chasis superior compacto para entornos de trabajo reducidos
- Alta capacidad de carga y momento de vuelco optimizado gracias al uso de una pluma ajustable con una categoría de potencia superior

# Rentabilidad



## Inversión que merece la pena – Óptima rentabilidad y protección del medio ambiente

Las excavadoras de ruedas Compact de Liebherr son máquinas de trabajo que combinan una gran productividad con una excelente rentabilidad – y esto ex fábrica de serie. Si se desea puede aumentarse aun más la eficacia de cada excavadora de ruedas con una cuchara productiva Liebherr, un aceite hidráulico Liebherr, y el ahorro de combustible que éste permite, o un sistema de enganche rápido Liebherr. Una inversión que merece la pena.

## Máxima eficacia

### Nivel V

El motor diésel Deutz TCD3.6L4 protege el medio ambiente a través de un consumo menor de combustible y de una reducción en las emisiones. Para el nivel de gases de escape V, Liebherr apuesta por un innovador sistema SCR (selective catalytic reduction) con filtro de partículas diésel. Este sistema cumple con las estrictas normas sobre emisiones sin reducir el rendimiento.

### Regulación automática de la marcha en ralentí y desconexión del motor

La regulación automática de serie de la marcha en ralentí reduce la velocidad de giro del motor al nivel de marcha en ralentí tan pronto como se retira la mano de la palanca de mano, impidiendo así que se active cualquier función hidráulica. Los sensores de proximidad en los joysticks en cruz activan la velocidad de giro original del motor tan pronto como la mano se vuelva a aproximar al joystick. De esta manera, la velocidad original se encuentra de nuevo disponible de forma inmediata. Se consigue así no solo un ahorro de combustible, sino también una reducción en la generación de ruido. La desconexión del motor opcional permite reducir aún más los costes operativos.

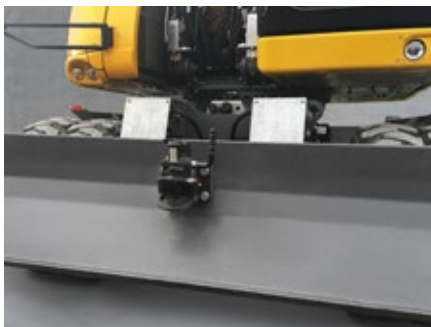

### Enganche de remolque en la hoja de apoyo

- Nuevo sistema de conexión para una conversión rápida y sencilla entre la función de remolque y de hoja de apoyo
- Transporte cómodo de, por ejemplo, herramientas en el lugar de la obra

### Menos es más

- Más opciones de uso gracias a un corto radio de giro de solo 1,70 m
- Más seguridad para las personas y la máquina
- La excavadora sobre ruedas Compact de Liebherr: corta y buena

### Sin gastos de transporte

Las excavadoras sobre ruedas de Liebherr pueden circular por la vía pública. Gracias a nuestro Speeder (opcional), nuestras máquinas se trasladan hasta la siguiente obra en el menor tiempo posible. De esta forma, evitará la laboriosa planificación del transporte y ahorrará dinero.

## Extraordinaria productividad

### Herramientas y LIKUFIX Liebherr

Para aumentar la productividad de la máquina, Liebherr ofrece una amplia selección de herramientas para los más diversos campos de aplicación. La combinación de un enganche rápido de Liebherr con el sistema de acoplamiento LIKUFIX permite el cambio de las herramientas mecánicas e hidráulicas desde la cabina de una forma sencilla y segura. Además, las máquinas pueden equiparse con un sistema de enganche rápido de Liebherr que aumenta la capacidad de carga de la máquina hasta un 30 %.

### Administración eficaz

LiDAT, el sistema de transferencia de datos y localización de Liebherr, facilita la administración, supervisión y control eficientes de toda la flota en cuanto a obtención de datos de las máquinas, análisis de datos, gestión de la flota y servicio. Todos los datos importantes de las máquinas pueden verse en cualquier momento a través del navegador web. LiDAT le ofrece documentación completa sobre los trabajos, disponibilidad ampliada gracias a los menores tiempos de parada por reparaciones, asistencia más rápida por parte del fabricante, detección inmediata de cargas/sobrecargas y, por consiguiente, el aumento de la vida útil de las máquinas, así como mayor seguridad de planificación en su empresa.

# Fiabilidad



## Competencia, durabilidad, innovación – Experiencia demostrada

La fiabilidad proporciona seguridad. Seguridad que influye de forma decisiva en el éxito de un proyecto. Liebherr responde de la seguridad desde hace décadas – con máquinas de construcción fiables y distribuidores y puntos de servicio orientados al cliente. Para que una máquina de construcción Liebherr sea lo que debería ser: una inversión que vale la pena.



## Mayor seguridad

### Calidad y competencia

Nuestra experiencia en productos, nuestra comprensión en materia de implementación técnica y los informes de clientes, departamentos de ventas y servicios, conforman la base para la materialización de ideas innovadoras y caracterizan desde siempre la receta de nuestro éxito. Además, Liebherr destaca desde hace décadas por la fabricación interna y las soluciones de sistema. Componentes esenciales como componentes electrónicos, corona giratoria, accionamiento rotativo y cilindro hidráulico han sido desarrollados y producidos por cuenta propia. El gran nivel de fabricación interna garantiza una calidad máxima y permite la perfecta armonización de los componentes.

### Diseño robusto

Todos los elementos de acero han sido construidos y fabricados por Liebherr. Chapas de acero de alta resistencia diseñadas para las exigencias más duras que garantizan una gran rigidez de torsión y una absorción óptima de las fuerzas generadas durante una larga vida útil.

## Alta disponibilidad de las máquinas

### Máxima estabilidad

Diferentes versiones de chasis inferior con soportes que no requieren mantenimiento garantizan en todo momento la máxima flexibilidad, un apoyo seguro y una larga vida útil. La hoja de apoyo y los estabilizadores han sido fabricados para los escenarios más complicados, por lo que la máquina a plena carga es capaz de realizar cualquier trabajo.

### Seguridad

Además de centrarnos en la potencia y la rentabilidad de una excavadora sobre ruedas, también hemos dado prioridad a la seguridad tanto de la persona como de la máquina. Numerosos equipos, como la protección contra roturas de tubos en los cilindros de elevación y del balancín, las válvulas de retención de carga en apoyos, el limitador de altura, el dispositivo de aviso de sobrecarga, la protección antivuelco (ROPS) y la salida de emergencia a través de la ventana trasera, garantizan la mayor seguridad posible en cada utilización.



### QPDM: gestión de calidad y datos de proceso

- QPDM permite registrar, documentar y valorar los datos de producción
- Automatización de la documentación y operaciones de inspección
- Dominio de grandes cantidades con una calidad inalterable



### Guardabarros

- Menor esfuerzo para la limpieza de la máquina
- Reducen los daños por piedras en el equipo giratorio



### Mayor visión trasera; incluso lateral

- La cámara de monitorización de espacios posteriores y laterales incorporada de serie permite al conductor mantener una óptima visibilidad de su zona de trabajo y el entorno de la máquina
- El amplio acristalamiento, combinado con dos cámaras de monitorización de serie, garantizan una manipulación segura de la máquina en todo momento

# Confort



## Confort máximo – Mayor calidad de trabajo con sensación de bienestar

La moderna cabina para operador de Liebherr es la más grande de esta clase y ofrece las mejores condiciones para un trabajo saludable, centrado y productivo. A ello contribuyen, entre otras cosas, el asiento de operador con suspensión neumática de serie y calefacción de asiento, el sistema automático de climatización y la disposición ergonómica de los elementos de mando con la unidad de visualización con pantalla táctil. Un ejemplo del amplio equipamiento de seguridad es la protección antivuelco de serie (ROPS) de la cabina según ISO 12117-2.

## Cabina de categoría superior

### Diseño ergonómico

El moderno diseño de la cabina ofrece los mejores requisitos para un trabajo saludable, concentrado y productivo con la máxima comodidad posible. Tanto la unidad de visualización con monitor de colores y pantalla táctil, como los elementos de control y el asiento del conductor Confort están óptimamente armonizados y conforman una unidad perfecta. Además, las palancas de mano ergonómicas y giratorias garantizan un trabajo cómodo y preciso.

### Asientos del conductor

Los asientos de conductor disponibles en las versiones Estándar, Confort y Premium ofrecen una comodidad del máximo nivel. Incluso el asiento Estándar un amplio equipamiento de serie como suspensión neumática, asiento con calefacción, reposacabezas, respaldo lumbar y mucho más.

### Suavidad de marcha

La utilización de soportes viscoelásticos, un buen aislamiento acústico y los suaves motores diésel reducen a un mínimo la emisión de ruidos y la vibración.

## Manejo cómodo

### Radio con funcionamiento en manos libres

La radio de Liebherr opcional es compatible con MP3, incluye un puerto USB y puede utilizarse como interfaz para el dispositivo manos libres integrado. Si el operario de la máquina conecta su teléfono inteligente por Bluetooth a la radio, podrá utilizar la pantalla táctil para gestionar las llamadas. De este modo, los sistemas multimedia, tanto radio, como MP3 o llamadas al móvil, se controlan a través de una unidad central, lo que resulta más claro, sencillo y cómodo.

### Panel de control

La amplia pantalla táctil le ofrece al conductor una interfaz rápida y sencilla con toda la información necesaria para trabajar con la máquina. El sistema de menús plano e intuitivo agiliza la comprensión y garantiza un uso muy productivo del panel de control. ¿Por qué hacerlo complicado cuando puede ser tan fácil?

### Parabrisas de dos piezas deslizable

Si quiere disfrutar de una visibilidad perfecta del entorno, en la cabina para operador de Liebherr solo tiene que hacer un pequeño movimiento para deslizar el parabrisas e introducirlo completa o parcialmente en el techo.



### Repostaje

- La bomba de repostaje opcional permite el reabastecimiento de la máquina directamente desde un depósito de combustible
- La manguera de repostaje integrada en la puerta de servicio y el sistema automático de desconexión cuando el depósito está lleno ofrecen más confort y reducen el tiempo de repostaje
- Repostar combustible – Fácil, rápido y seguro

### Máxima seguridad

- Cómoda y segura entrada en la cabina y salida de la misma gracias a una mayor anchura obtenida con el reposabrazos plegable
- Tres escalones montados de serie con chapas galvanizadas antideslizantes para una mayor seguridad

### Manejo intuitivo

- Presentación de los datos de la máquina y de la imagen de la cámara en la unidad de visualización de 7" de tamaño con pantalla táctil y acceso directo mediante barra de menús
- 20 memorias para implementos instalables, para un ajuste rápido y sencillo de la presión y el caudal de aceite con sólo pulsar un botón al cambiar de implemento
- Monitorización de los espacios posteriores y laterales garantizan en todo momento una visibilidad óptima de la zona de trabajo

# Fácil mantenimiento



## Servicio a todos los niveles – Sencillo, rápido y seguro

Las excavadoras sobre ruedas Compact de Liebherr no solo se presentan potentes, robustas, precisas y eficientes, sino que también destacan por su construcción de maquinaria orientada al servicio. El mantenimiento se realiza rápidamente, sin dificultad y de forma segura. De este modo, los costes de mantenimiento y los tiempos de inactividad de la máquina de construcción se reducen a un mínimo.

## Concepto de mantenimiento bien elaborado

### Ventajas de mantenimiento incorporadas

La ejecución de los trabajos de mantenimiento mantiene la funcionalidad de la máquina. Pero los trabajos de mantenimiento implican periodos de inactividad de la máquina, que deberían ser mínimos. Sistemas automáticos de lubricación central para equipo giratorio y equipamiento, así como opcionalmente para chasis inferior, sistema de acoplamiento rápido y herramienta auxiliar, no solo facilitan el cumplimiento de los intervalos de lubricación prescritos y garantizan una larga vida útil de los componentes, sino que aumentan también la productividad de su máquina.

### Incorporación de nuevas tecnologías

Nuevas normativas sobre emisiones, normas de seguridad modificadas o nuevos campos de aplicación: los requisitos que debe cumplir su máquina pueden cambiar con los años. Rejillas de protección, sistemas de filtro adicionales y opciones para el sistema hidráulico son solo una pequeña muestra del programa Retrofit de Liebherr, con el que le ofrecemos una posibilidad efectiva para adaptar o ampliar su maquinaria.

## Su socio de servicio competente

### Servicio

Una respuesta rápida en caso de asistencia técnica minimiza el tiempo de inactividad y garantiza el cumplimiento de las especificaciones de tiempo. Esto es posible gracias a una disponibilidad de piezas de repuesto superior al 98 % y a un servicio de entrega de piezas de repuesto las 24 horas del día. Los técnicos de servicio formados por Liebherr realizan los trabajos de servicio y mantenimiento in situ de forma rápida y conforme a las especificaciones del fabricante.

### Prestación de servicios y asesoramiento competentes

En Liebherr, el asesoramiento competente se da por supuesto. Expertos especializados le ofrecen ayuda para la toma de decisiones en relación con sus requisitos específicos: asesoramiento comercial orientado a la aplicación, acuerdos de servicio, alternativas de reparación económicas, gestión de piezas originales, así como transmisión a distancia de datos para planificación de trabajos y gestión de flotas.



### Aceites hidráulicos con valor añadido

- Los aceites hidráulicos de Liebherr alcanzan una vida útil de 6.000 horas de servicio o más
- En lugar de intervalos de cambio determinados, el resultado del análisis del aceite (cada 1.000 horas de servicio o después de un año) es el que determina en qué momento debe cambiarse el aceite
- El aceite hidráulico Liebherr Hydraulic Plus llega incluso a alcanzar una vida útil de 8.000 horas de servicio o más y, además, reduce el consumo de combustible hasta el 5 %

### Óptima accesibilidad de servicio

- Puertas de servicio amplias con gran ángulo de apertura
- Acceso cómodo y seguro desde el suelo a los filtros de aceite de motor, combustible, aire y aire de cabina
- El nivel de aceite del depósito hidráulico puede comprobarse desde la cabina
- Tiempos de mantenimiento cortos para una mayor productividad

### Servicio rápido de repuestos

- 24 horas de disponibilidad de entrega: El servicio de repuestos de Liebherr trabaja las 24 horas del día para nuestros concesionarios
- Catálogo electrónico de repuestos: Selección y pedido rápidos y fiables a través del portal online de Liebherr
- Con el seguimiento online podrá conocer en todo momento el estado de procesamiento actual de su pedido

# Vista general de la excavadora sobre ruedas A 913 Compact Litronic

## Puesto de trabajo del operador de diseño ergonómico para una comodidad máxima

- Asiento de operador Comfort/Premium (opcional)
- Climatizador automático
- Monitor de colores de alta resolución 7" con control por pantalla táctil
- Reposabrazos giratorio y joystick de forma ergonómica
- Reposabrazos plegable, a la izquierda
- Control proporcional con mini-joystick de 4 vías
- Dirección con joystick (opcional)
- Lunas amplias
- Lunas de la cabina de vidrio blindado (opcional)
- Manejo cómodo de la radio
- Tool Control para herramientas
- Faros LED (opcional)
- Supervisión de la zona trasera y lateral

## Concepto de mantenimiento bien elaborado para una productividad máxima

- Sistema de engrase centralizado totalmente automático para la superestructura y el equipamiento
- Puertas grandes de servicio de apertura amplia
- Los puntos centrales de mantenimiento son accesibles desde el suelo
- Válvula hidráulica
- Filtro de aire de la cabina fácil de cambiar desde fuera





### **Puesto de trabajo del operador de diseño ergonómico para una comodidad máxima**

- Diferentes variantes de brazos y longitudes de balancín
- Cilindros hidráulicos de Liebherr
- Dispositivo antirrotura de latiguillos cilindros de elevación y balancín
- Dispositivo de aviso de sobrecarga
- Sistema de suspensión de carga en el desplazamiento (opcional)
- Sistemas de enganche rápido de Liebherr (opcional)
- Amplia selección de herramientas Liebherr (opcional)

### **Tecnología superior para una rentabilidad máxima**

- Motor diesel con nivel de gases de escape V
- Postratamiento de gases de escape con tecnología SCR y filtro de partículas diésel
- Liebherr-Power-Efficiency (LPE)
- Control mediante sensores de carga
- Diferentes modos de servicio disponibles (Sensitive, ECO, Power)
- Regulación automática de marcha en ralentí con control por sensor

### **Una combinación perfecta para un rendimiento máximo**

- Corto radio de giro trasero
- Diversas variantes de soporte, soldadas
- Accionamiento de traslación integrado en el carro interior
- Freno de trabajo automático
- Neumáticos Liebherr sin aro intermedio

# Datos técnicos



## Motor diesel

<b>Potencia según norma ISO 9249</b>	95 kW (129 CV) a 1.800 r/min*
<b>Marca y modelo</b>	Deutz TCD3.6L4
<b>Tipo de motor</b>	4 cilindros en línea
<b>Diámetro/Carrera</b>	98/120 mm
<b>Cilindrada</b>	3,6 l
<b>Tipo de combustión</b>	motor diesel de 4 tiempos sistema de inyección Common-Rail turboalimentado con intercooler de emisión optimizada
<b>Filtro de aire</b>	filtro de aire seco con separador previo, elemento principal y de seguridad
<b>Sistema automático de ralentí</b>	controlado por sensores
<b>Instalación eléctrica</b>	
<b>Tensión de servicio</b>	24 V
<b>Batería</b>	2 x 135 Ah/12 V
<b>Alternador</b>	trifásico 28 V/80 A
<b>Nivel V</b>	
<b>Valores de emisión de contaminantes</b>	de conformidad con el Reglamento (UE) 2016/1628
<b>Depuración de gases de escape</b>	Deutz DOC/DPF + SCR
<b>Capacidad del depósito de combustible</b>	175 l
<b>Capacidad del depósito de la urea</b>	20 l



## Sistema de refrigeración

<b>Motor diesel</b>	refrigerado por agua sistema de refrigeración compacto, compuesto por una unidad de refrigeración para agua, aceite hidráulico, aire de sobrealimentación con ventilador termostático progresivo, ventilador completamente abatible para una cómoda limpieza del refrigerante
---------------------	--



## Mando

<b>Distribución de energía</b>	mediante distribuidor con válvulas de seguridad integradas, accionamiento simultáneo e independiente del mecanismo de traslación, del mecanismo de giro y del equipo de trabajo
<b>Accionamiento</b>	
<b>Equipo y mecanismo de giro</b>	con servomando hidráulico y palancas en cruz de acción proporcional
<b>Mecanismo de traslación</b>	con pedal de efecto electroproporcional para accionamiento de traslación
<b>Control proporcional</b>	transmisor de efecto proporcional en las palancas en cruz para funciones hidráulicas adicionales



## Sistema hidráulico

<b>Bomba hidráulica</b>	bomba Liebherr de desplazamiento variable con pistones axiales
<b>para el equipo y el mecanismo de traslación</b>	
<b>Caudal máx.</b>	250 l/min.
<b>Presión máx. de servicio</b>	350 bar
<b>Regulación y control de la bomba</b>	sistema Liebherr "Synchron-Comfort" (LSC) con regulación electrónica de limitación de carga, corte de presión, control de caudal en función de la demanda, prioridad de circuito de giro y regulación de par
<b>Capacidad del depósito hidr.</b>	100 l
<b>Capacidad del sistema hidr.</b>	max. 270 l
<b>Filtrado</b>	1 filtro en retorno con área de filtrado de alta precisión (5 µm) integrada
<b>Selector de modo</b>	adaptación de la potencia hidráulica y del motor a las condiciones de trabajo respectivas mediante un conmutador preselector de modo, por ejemplo para un trabajo particularmente rentable y respetuoso con el medio ambiente o para una potencia de excavación máxima y trabajos pesados
<b>S (Sensible)</b>	modo para un trabajo o trabajos de elevación de cargas con gran precisión
<b>E (Eco)</b>	modo para trabajos especialmente productivos y respetuosos con el medio ambiente
<b>P (Power)</b>	modo para una gran potencia con poco consumo de combustible
<b>Ajuste de las r/min y de la potencia</b>	adaptación progresiva de la potencia hidráulica y del motor mediante el número de revoluciones
<b>Opción</b>	Tool Control: 20 caudales y presiones programables para equipamientos opcionales, seleccionables desde el display



## Mecanismo de giro

<b>Accionamiento</b>	motor de pistón axial Liebherr con válvula de freno integrada y control de par, reductor planetario Liebherr
<b>Corona de giro</b>	corona de giro de bolas, hermetizada y provista de dentado interior, Liebherr
<b>Número de revoluciones superestructura</b>	0 – 10,0 r/min continuo
<b>Par de giro</b>	41 kNm
<b>Freno de bloqueo</b>	discos bañados en aceite (desplazamiento negativo)
<b>Opción</b>	freno de mecanismo de giro posicionador accionado por pedal freno del mecanismo de giro Comfort

\* régimen máximo del motor 1.900 r/min por carretera





## Cabina del operador

<b>Cabina</b>	estructura de seguridad de la cabina de tipo ROPS (protección antivuelco) con ventana frontal de una pieza o con la parte inferior retráctil bajo el techo, faros de trabajo integrados en el techo, puerta con ventana corredera (apertura por ambos lados), numerosos compartimentos portaobjetos y espacio de almacenaje, suspensión con absorción de las vibraciones, insonorización, vidrio laminado de seguridad tintado, parasoles independientes para la luna del techo y la luna frontal
<b>Asiento del operador Standard</b>	asiento del operador con suspensión neumática y apoyabrazos regulables en tres posiciones, reposacabezas, cinturón pélvico, calefacción de asiento, ajuste manual de peso, inclinación y longitud del cojín de asiento regulables y soporte lumbar y vertebral mecánico
<b>Asiento del operador Comfort (opción)</b>	adicionalmente al asiento Standard: suspensión horizontal bloqueable, ajuste automático de peso, dureza de amortiguación regulable, soporte lumbar y vertebral neumático y climatización pasiva de asiento con carbón activo
<b>Asiento del operador Premium (opción)</b>	adicionalmente al asiento Comfort: ajuste electrónico activo de peso (reajuste automático), suspensión neumática de baja frecuencia y climatización activa de asiento con carbón activo y ventilador
<b>Consolas de brazo</b>	joysticks con panel de control y asiento reclinable, consola de brazo izquierda abatible
<b>Manejo e indicadores</b>	unidad de mando de gran tamaño y alta resolución, autoexplicativa, con función de pantalla táctil, apta para vídeo, amplias posibilidades de ajuste, control y vigilancia, como por ejemplo control del aire acondicionado, consumo de combustible, parámetros de la máquina y de los implementos
<b>Climatización</b>	climatización automática, deshumectación de la cabina incluida (opcional) calefacción y circulación de aire (de serie): deshielo rápido con sólo pulsar un botón, válvulas de ventilación manejables mediante menú; filtro de aire circulante y filtro de aire fresco fáciles de cambiar y accesibles desde el exterior; diseñado para temperaturas exteriores extremas; el control del sistema automático depende de la radiación solar, así como de la temperatura interior y exterior
Refrigerante	R134a
Potencial de calentamiento atmosférico	1.430
Cantidad a una temperatura de 25 °C	1.300 g
Equivalente en CO <sub>2</sub>	1,859 t
<b>Emisión de vibraciones*</b>	
Vibraciones en manos y brazos	< 2,5 m/s <sup>2</sup>
Cuerpo entero	< 0,5 m/s <sup>2</sup>
Incertidumbre de medición	según norma EN 12096:1997

## Chasis

<b>Accionamiento</b>	caja de cambio de 2 velocidades con marcha ultralenta de accionamiento eléctrico, motor de pistón axial Liebherr con válvula de freno de efecto bilateral
<b>Potencia de tracción</b>	84 kW
<b>Velocidad de traslación</b>	0 – 3,5 km/h continua (todo terreno – marcha de tortuga) 0 – 7,0 km/h continua (todo terreno) 0 – 13,0 km/h continua (carretera – marcha de tortuga) 0 – 20,0 km/h continua (carretera) 0 – max. 30,0 o 35,0 km/h Speeder (opción)
<b>Traslación</b>	traslación automotriz con pedal acelerador, función de control de crucero: posición del pedal acelerador almacenable sin escalonamiento, en todo terreno y en carretera
<b>Ejes</b>	inmovilización hidráulica, accionada de forma manual o automática, del eje oscilante de dirección
<b>Opción</b>	dirección en todos los ejes
<b>Freno de servicio</b>	sistema de frenos de 2 circuitos con acumulador de presión; frenos de disco bañados en aceite, sin holguras
<b>Freno de trabajo automático</b>	funcionamiento automático al emprender la marcha (accionamiento del pedal acelerador) con la máquina detenida (bloqueo). El freno de trabajo se cierra automáticamente. Posibilidad de acoplamiento con el bloqueo automático del eje oscilante
<b>Freno de bloqueo</b>	discos bañados en aceite (desplazamiento negativo)
<b>Variantes de apoyo</b>	hoja estabilizadora trasera (ajustable durante la traslación) estabilizadores traseros estabilizadores traseros + hoja estabilizadora frontal hoja estabilizadora trasera, partida hoja estabilizadora trasera, partida + hoja estabilizadora frontal



## Equipo de trabajo

<b>Tipo de construcción</b>	en chapa de acero altamente resistente en líneas de carga para aplicaciones extremas. Montaje de los equipamientos y cilindros de gran solidez
<b>Cilindros hidráulicos</b>	cilindros Liebherr con sistema especial de sellado y guiado y, dependiendo del tipo de cilindro, amortiguación de fin de carrera
<b>Puntos de apoyo</b>	herméticos, de bajo mantenimiento



## Toda la máquina

<b>Engrase</b>	engrase centralizado Liebherr superestructura y equipamiento, totalmente automático
<b>Emisión acústica</b>	
ISO 6396	L <sub>PA</sub> (en la cabina) = 71 dB(A)
2000/14/CE	L <sub>WA</sub> (exterior) = 99 dB(A)

\* para la evaluación de riesgos de conformidad con la Directiva 2002/44/CE, véase la norma ISO/TR 25398:2006

# Dimensiones

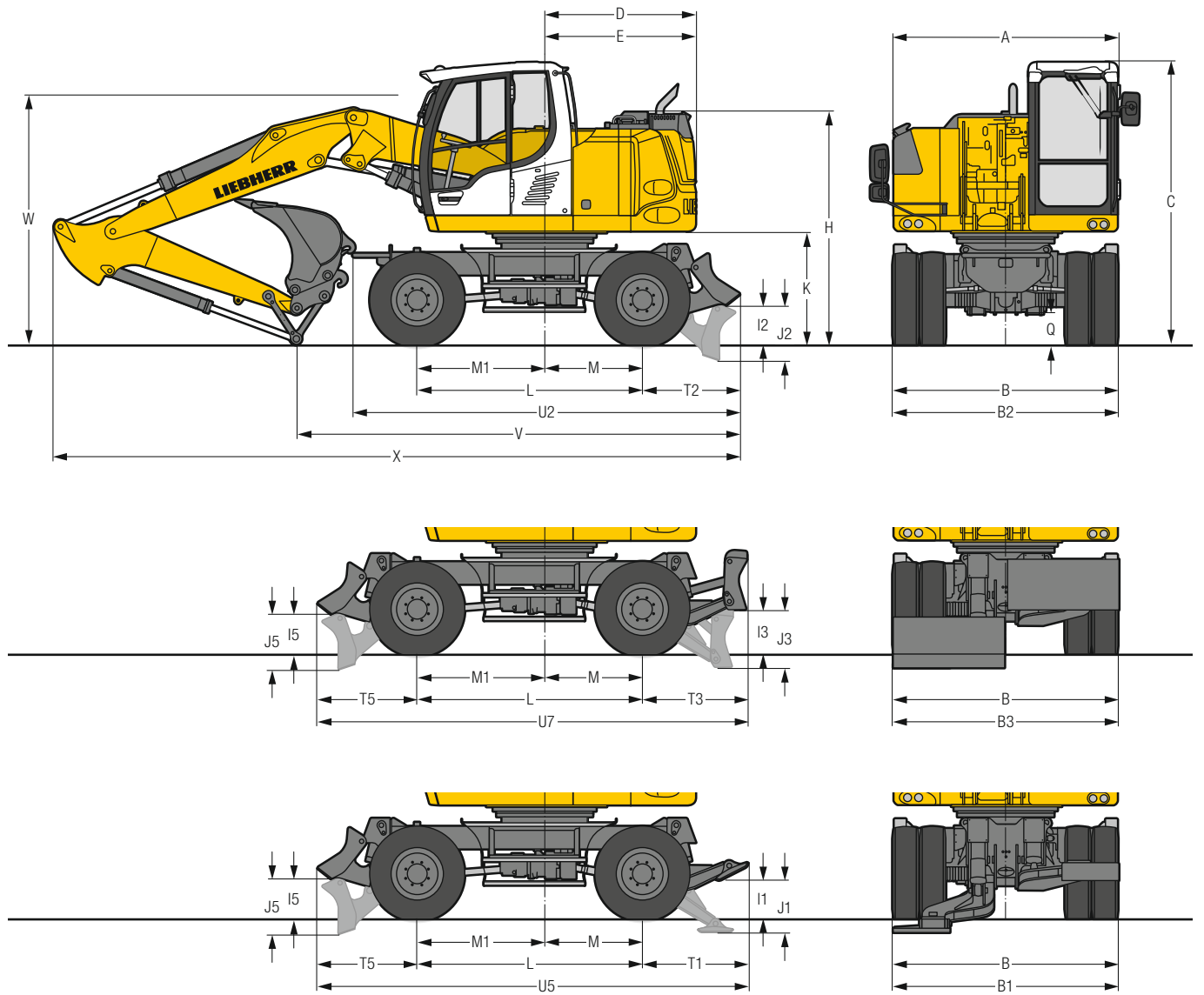

	mm
<b>A</b>	2.525
<b>B</b>	2.550
<b>B1</b>	2.550
<b>B2</b>	2.550
<b>B3</b>	2.550
<b>C</b>	3.195
<b>D</b>	1.700
<b>E</b>	1.700
<b>H</b>	2.625
<b>I1</b>	430
<b>I2</b>	445
<b>I3</b>	495
<b>I5</b>	445
<b>J1</b>	585
<b>J2</b>	625
<b>J3</b>	650
<b>J5</b>	625
<b>K</b>	1.275
<b>L</b>	2.540
<b>M</b>	1.100
<b>M1</b>	1.440
<b>Q</b>	360
<b>T1</b>	1.190
<b>T2</b>	1.105
<b>T3</b>	1.175
<b>T5</b>	1.125
<b>U2</b>	4.375
<b>U5</b>	4.855
<b>U7</b>	4.840

E = Radio de giro  
Neumáticos 10.00-20

	Balancín m	Pluma de ajuste hidráulico 4,65 m				
		Hoja trasera mm	Estabilizadores traseros mm	Estabilizadores traseros + hoja frontal mm	Hoja trasera partida mm	Hoja trasera partida + hoja frontal mm
<b>V</b>	2,05	5.400	5.500	5.500	5.500	5.500
	2,25	5.050	5.100	5.400*	5.100	5.400*
	2,45	5.150	5.250	5.500*	5.250	5.500*
<b>W</b>	2,05	2.900	2.900	2.900	2.900	2.900
	2,25	2.850	2.850	2.850*	2.850	2.850*
	2,45	3.000	3.000	3.000*	3.000	3.000*
<b>X</b>	2,05	7.800	7.850	7.850	7.850	7.850
	2,25	7.750	7.850	8.150*	7.850	8.150*
	2,45	7.800	7.900	8.150*	7.900	8.150*

	Balancín m	Pluma hidráulica regulable lateralmente 4,70 m	
		Estabilizadores traseros + hoja frontal mm	Hoja trasera partida + hoja frontal mm
<b>V</b>	2,05	6.050	6.050
	2,25	5.500	5.500
	2,45	5.650*	5.650*
<b>W</b>	2,05	3.200	3.200
	2,25	3.150	3.150
	2,45	3.200*	3.200*
<b>X</b>	2,05	7.900	7.900
	2,25	7.850	7.850
	2,45	8.200*	8.200*

Equipamiento representado sobre el eje directriz

\* Equipamiento representado sobre el eje rígido para una óptima posición de transporte

W = Distancia máx. del suelo incl. colocación de tubos flexibles de aprox. 150 mm

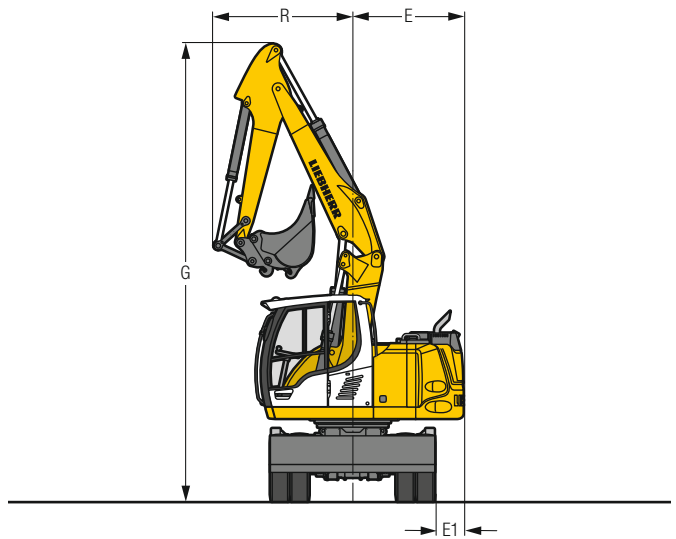

Pluma	Balancín m	G mm	R mm	E mm	E1 mm
<b>Pluma de ajuste hydr. 4,65 m</b>	2,05	7.050	2.040	1.700	430
<b>Pluma de ajuste hydr. 4,65 m</b>	2,25	7.050	2.090	1.700	430
<b>Pluma de ajuste hydr. 4,65 m</b>	2,45	7.050	2.140	1.700	430
<b>Pluma hidráulica regulable lateralmente 4,70 m</b>	2,05	6.990	2.090	1.700	430
<b>Pluma hidráulica regulable lateralmente 4,70 m</b>	2,25	6.990	2.120	1.700	430
<b>Pluma hidráulica regulable lateralmente 4,70 m</b>	2,45	6.990	2.140	1.700	430

**Radio de giro mín. en los neumáticos 10.00-20**

Dirección en todos los ejes 4,66 m      Dirección estándar 7,26 m

# Equipo retro

## con pluma de ajuste hidráulico de 4,65 m

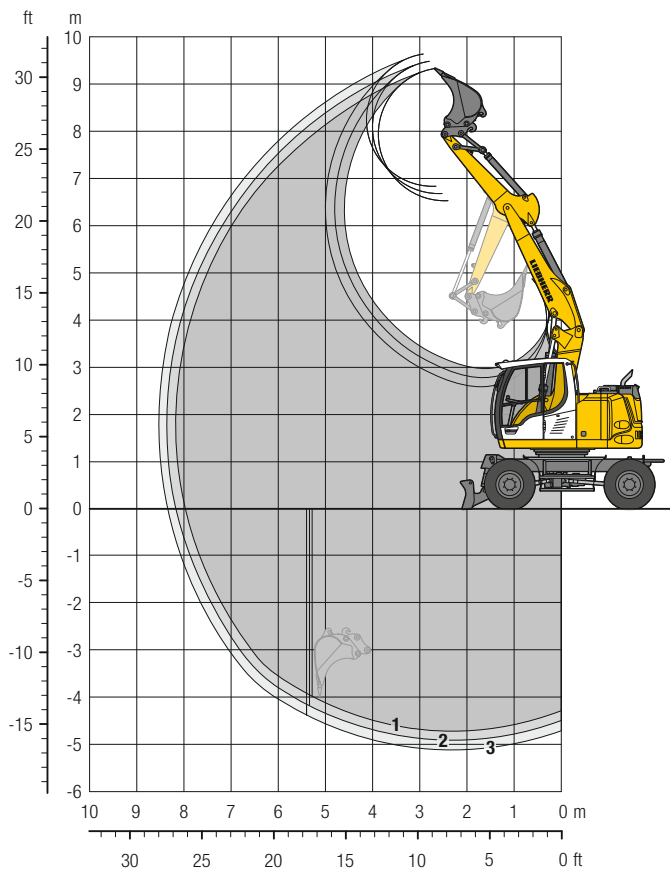

### Curvas de excavación

con enganche rápido		1	2	3
Longitud del balancín	m	2,05	2,25	2,45
Profundidad máxima de excavación	m	4,70	4,90	5,10
Alcance máximo a nivel del suelo	m	8,00	8,15	8,35
Altura máxima de descarga	m	6,50	6,65	6,85
Altura máxima de alcance	m	9,35	9,50	9,65
Min. radio de giro delantero	m	2,04	2,09	2,14

### Fuerzas de excavación

sin enganche rápido		1	2	3
Fuerza máx. de arranque (ISO 6015)	kN	67,5	62,9	59,0
	t	6,9	6,4	6,0
Fuerza máx. de excavación (ISO 6015)	kN	76,4	76,4	76,4
	t	7,8	7,8	7,8

Fuerza máx. de excavación con cuchara ripper 102,2 kN (10,4 t)

### Peso operativo

El peso operativo incluye la máquina base con 8 neumáticos y anillos separadores, pluma de ajuste hidráulico de 4,65 m, balancín de 2,25 m, enganche rápido SWA 33 y cuchara retro de 650 mm / 0,36 m³.

Tipos de chasis	Peso (kg)
A 913 Compact Litronic con hoja trasera	13.900
A 913 Compact Litronic con estabilizadores traseros	14.000
A 913 Compact Litronic con estabilizadores traseros + hoja frontal	14.600
A 913 Compact Litronic con hoja trasera partida	14.300
A 913 Compact Litronic con hoja trasera partida + hoja frontal	14.900

### Cuchara retro Estabilidad (calculado con un valor de seguridad del 75% según ISO 10567\*)

Ancho de corte mm	Capacidad ISO 7451 <sup>1)</sup> m³	Peso kg	Sin estabilizadores			Hoja trasera apoyada			Estabilizadores traseros apoyados			Estabilizadores traseros + hoja frontal apoyada			Hoja trasera partida, apoyada			Hoja trasera partida + hoja frontal, apoyada		
			Longitud del balancín (m)			Longitud del balancín (m)			Longitud del balancín (m)			Longitud del balancín (m)			Longitud del balancín (m)			Longitud del balancín (m)		
			2,05	2,25	2,45	2,05	2,25	2,45	2,05	2,25	2,45	2,05	2,25	2,45	2,05	2,25	2,45	2,05	2,25	2,45
300 <sup>2)</sup>	0,17	220	■	■	■	■	■	■	■	■	■	■	■	■	■	■	■	■	■	
400 <sup>2)</sup>	0,24	250	■	■	■	■	■	■	■	■	■	■	■	■	■	■	■	■	■	
500 <sup>2)</sup>	0,28	250	■	■	■	■	■	■	■	■	■	■	■	■	■	■	■	■	■	
550 <sup>2)</sup>	0,29	260	■	■	■	■	■	■	■	■	■	■	■	■	■	■	■	■	■	
650 <sup>2)</sup>	0,36	290	■	■	■	■	■	■	■	■	■	■	■	■	■	■	■	■	■	
850 <sup>2)</sup>	0,50	340	■	■	■	■	■	■	■	■	■	■	■	■	■	■	■	■	■	
1.050 <sup>2)</sup>	0,65	380	■	■	■	■	■	■	■	■	■	■	■	■	■	■	■	■	■	
1.250 <sup>2)</sup>	0,80	430	△	△	△	■	■	△	■	■	△	■	■	■	■	■	■	■	■	
300 <sup>3)</sup>	0,18	210	■	■	■	■	■	■	■	■	■	■	■	■	■	■	■	■	■	
400 <sup>3)</sup>	0,26	240	■	■	■	■	■	■	■	■	■	■	■	■	■	■	■	■	■	
500 <sup>3)</sup>	0,30	240	■	■	■	■	■	■	■	■	■	■	■	■	■	■	■	■	■	
550 <sup>3)</sup>	0,31	250	■	■	■	■	■	■	■	■	■	■	■	■	■	■	■	■	■	
650 <sup>3)</sup>	0,39	270	■	■	■	■	■	■	■	■	■	■	■	■	■	■	■	■	■	
850 <sup>3)</sup>	0,53	320	■	■	■	■	■	■	■	■	■	■	■	■	■	■	■	■	■	
1.050 <sup>3)</sup>	0,71	370	■	■	△	■	■	■	■	■	■	■	■	■	■	■	■	■	■	
1.250 <sup>3)</sup>	0,87	420	△	△	-	■	△	△	■	△	△	■	■	■	■	△	△	■	■	

\* Valor de seguridad (limitado al 75% de la carga de vuelco estática o al 87% de la capacidad de elevación hidráulica) con alcance máx. sin enganche rápido, para un giro de 360° con eje pendular cerrado

<sup>1)</sup> comparable con SAE (colmada)











<sup>2)</sup> Cuchara retro con dientes (también disponible en versión HD) <sup>3)</sup> Cuchara retro con cuchilla (también disponible en versión HD)

Cuchara retro hasta 500 mm de anchura de corte y profundidad de excavación limitada

Peso máximo autorizado del material ■ = ≤ 1,8 t/m³, ■ = ≤ 1,5 t/m³, △ = ≤ 1,2 t/m³, - = no autorizado

# Capacidades de carga con pluma de ajuste hidráulico de 4,65 m

## Balancín 2,05 m

m	Chasis apoyado		3,0 m		4,0 m		5,0 m		6,0 m		7,0 m		m	
	trasero	frontal												
8,0	—	—												
	Hoja	—												
	Apoyos	—												
	Apoyos	Hoja												
	Hoja partida	Hoja												
7,0	—	—			2,7*	2,7*						1,9*	1,9*	
	Hoja	—			2,7*	2,7*						1,9*	1,9*	
	Apoyos	—			2,7*	2,7*						1,9*	1,9*	
	Apoyos	Hoja			2,7*	2,7*						1,9*	1,9*	
	Hoja partida	Hoja			2,7*	2,7*						1,9*	1,9*	
6,0	—	—			3,5*	3,5*	2,6	2,7*				1,8*	1,8*	
	Hoja	—			3,5*	3,5*	2,7*	2,7*				1,8*	1,8*	
	Apoyos	—			3,5*	3,5*	2,7*	2,7*				1,8*	1,8*	
	Apoyos	Hoja			3,5*	3,5*	2,7*	2,7*				1,8*	1,8*	
	Hoja partida	Hoja			3,5*	3,5*	2,7*	2,7*				1,8*	1,8*	
5,0	—	—			3,8	4,1*	2,6	3,6*	1,9	2,1*		1,7*	1,7*	
	Hoja	—			4,1*	4,1*	2,9	3,6*	2,1*	2,1*		1,7*	1,7*	
	Apoyos	—			4,1*	4,1*	2,9	3,6*	2,1*	2,1*		1,7*	1,7*	
	Apoyos	Hoja			4,1*	4,1*	3,5	3,6*	2,1*	2,1*		1,7*	1,7*	
	Hoja partida	Hoja			4,1*	4,1*	3,0	3,6*	2,1*	2,1*		1,7*	1,7*	
4,0	—	—			4,1*	4,1*	3,5	3,6*	2,1*	2,1*		1,7*	1,7*	
	Hoja	—			5,7	6,1*	3,7	5,1*	2,7	4,2	1,9	3,1	1,6	1,7*
	Apoyos	—			6,1*	6,1*	4,1	5,1*	2,9	4,4*	2,1	3,2*	1,7*	1,7*
	Apoyos	Hoja			6,1*	6,1*	4,1	5,1*	3,0	4,4*	2,1	3,2*	1,7*	1,7*
	Hoja partida	Hoja			6,1*	6,1*	4,8	5,1*	3,5	4,4*	2,5	3,2*	1,7*	1,7*
3,0	—	—			6,1*	6,1*	4,2	5,1*	3,0	4,4*	2,1	3,2*	1,7*	1,7*
	Hoja	—			5,5	7,8*	3,7	5,8*	2,6	4,2	1,9	3,1	1,4	1,8*
	Apoyos	—			6,2	7,8*	4,1	5,8*	2,9	4,7*	2,1	4,1*	1,6	1,8*
	Apoyos	Hoja			6,2	7,8*	4,1	5,8*	2,9	4,7*	2,1	4,1*	1,6	1,8*
	Hoja partida	Hoja			7,4	7,8*	4,8	5,8*	3,5	4,7*	2,5	4,1*	1,8*	1,8*
2,0	—	—			6,2	7,8*	4,1	5,8*	3,0	4,7*	2,1	4,1*	1,6	1,8*
	Hoja	—			7,5	7,8*	4,9	5,8*	3,6	4,7*	2,6	4,1*	1,8*	1,8*
	Apoyos	—			5,5	8,8*	3,6	5,8	2,6	4,2	1,8	3,1	1,4	1,9*
	Apoyos	Hoja			6,1	8,8*	4,0	6,3*	2,9	5,0*	2,0	4,2*	1,5	1,9*
	Hoja partida	Hoja			6,1	8,8*	4,0	6,3*	2,9	5,0*	2,1	4,2*	1,5	1,9*
1,0	—	—			7,3	8,8*	4,7	6,3*	3,4	5,0*	2,5	4,2*	1,9*	1,9*
	Hoja	—			6,1	8,8*	4,1	6,3*	2,9	5,0*	2,1	4,2*	1,6	1,9*
	Apoyos	—			7,4	9,0*	4,8	6,3*	3,5	5,0*	2,5	4,2*	1,9*	1,9*
	Apoyos	Hoja			5,4	9,0*	3,6	5,7	2,5	4,1	1,7	3,0	1,3	2,1*
	Hoja partida	Hoja			6,1	9,0*	4,0	6,6*	2,8	5,2*	2,0	4,2*	1,5	2,1*
0	—	—			6,1	9,0*	4,0	6,6*	2,8	5,2*	2,0	4,2*	1,5	2,1*
	Hoja	—			7,3	9,0*	4,7	6,6*	3,3	5,2*	2,4	4,2*	1,9	2,1*
	Apoyos	—			6,1	9,0*	4,1	6,6*	2,8	5,2*	2,0	4,2*	1,5	2,1*
	Apoyos	Hoja			7,4	9,0*	4,8	6,6*	3,4	5,2*	2,5	4,2*	1,9	2,1*
	Hoja partida	Hoja			5,2	9,1	3,4	5,8	2,3	4,0	1,7	2,9	1,4	2,3*
-1,0	—	—			5,9	9,2*	3,8	6,6*	2,6	5,2*	1,9	4,2*	1,6	2,3*
	Hoja	—			5,9	9,2*	3,8	6,6*	2,6	5,2*	1,9	4,2*	1,6	2,3*
	Apoyos	—			7,3	9,2*	4,7	6,6*	3,2	5,2*	2,3	4,2*	1,9	2,3*
	Apoyos	Hoja			6,0	9,2*	3,9	6,6*	2,7	5,2*	1,9	4,2*	1,6	2,3*
	Hoja partida	Hoja			7,5	9,2*	4,8	6,6*	3,3	5,2*	2,4	4,2*	2,0	2,3*
-2,0	—	—			5,0	9,2*	3,2	5,7	2,2	3,9	1,6	2,9	1,5	2,6
	Hoja	—			5,7	9,2*	3,6	6,7*	2,5	5,3*	1,8	3,9*	1,7	2,8*
	Apoyos	—			5,7	9,2*	3,6	6,7*	2,5	5,3*	1,8	3,9*	1,7	2,8*
	Apoyos	Hoja			7,1	9,2*	4,4	6,7*	3,1	5,3*	2,3	3,9*	2,1	2,8*
	Hoja partida	Hoja			5,8	9,2*	3,7	6,7*	2,5	5,3*	1,9	3,9*	1,7	2,8*
-3,0	—	—			7,3	9,2*	4,6	6,7*	3,1	5,3*	2,3	3,9*	2,1	2,8*
	Hoja	—			4,8	9,4	3,0	5,5	2,1	3,8			1,7	3,0
	Apoyos	—			5,5	9,5*	3,4	6,7*	2,4	4,7*			1,9	3,2*
	Apoyos	Hoja			5,5	9,5*	3,4	6,7*	2,4	4,7*			1,9	3,2*
	Hoja partida	Hoja			6,9	9,5*	4,2	6,7*	3,0	4,7*			2,4	3,2*
-4,0	—	—			5,6	9,5*	3,5	6,7*	2,4	4,7*			1,9	3,2*
	Hoja	—			7,1	9,5*	4,4	6,7*	3,0	4,7*			2,4	3,2*
	Apoyos	—			4,6	7,9*	2,9	5,0*					2,2	3,0*
	Apoyos	Hoja			5,3	7,9*	3,3	5,0*					2,5	3,0*
	Hoja partida	Hoja			5,3	7,9*	3,3	5,0*					2,5	3,0*

 **Altura**  **Giro de 360°**  **En dirección longitudinal**  **Alcance máx.** \* Limitado por la fuerza de elevación hidráulica

Los valores de carga están indicados en toneladas (t) sin implementos de excavación y referidos al gancho de carga del enganche rápido SWA 33 de Liebherr y son aplicables sobre suelo firme y llano con el eje oscilante cerrado. Los valores en dirección transversal al chasis son aplicables para los 360° de giro. Los valores en dirección longitudinal al chasis (+/- 15°) se indican "sin estabilizadores" sobre el eje de dirección y "con estabilizadores" sobre el eje rígido. Los valores son válidos en una posición óptima del cilindro de ajuste. Los valores de carga indicados se basan en la norma ISO 10567 y son como máximo el 75% de la carga de vuelco estática o el 87% de la capacidad de elevación hidráulica, o están limitados por la capacidad de carga permitida (máx. 5 t) en el gancho de carga del enganche rápido. Con el enganche rápido desmontado, las cargas pueden aumentar en hasta 110 kg.

De acuerdo con la norma europea armonizada EN 474-5, las excavadoras hidráulicas deben estar equipadas para el servicio de elevación de cargas con los correspondientes dispositivos antirrotura de conductos, un dispositivo de alarma de sobrecarga, un sistema de carga (por ejemplo gancho de carga) y una tabla de cargas.

# Capacidades de carga con pluma de ajuste hidráulico de 4,65 m

## Balancín 2,25 m











Chasis apoyado		3,0 m		4,0 m		5,0 m		6,0 m		7,0 m		m			
m	trasero	frontal											m		
	8,0	— Hoja Apoyos Hoja partida Hoja partida	— — Hoja — Hoja											2,1* 2,1* 2,1* 2,1* 2,1*	2,1* 2,1* 2,1* 2,1* 2,1*
7,0	— Hoja Apoyos Apoyos Hoja partida Hoja partida	— — — Hoja — Hoja			2,8* 2,8* 2,8* 2,8* 2,8*	2,8* 2,8* 2,8* 2,8* 2,8*							1,8* 1,8* 1,8* 1,8* 1,8*	1,8* 1,8* 1,8* 1,8* 1,8*	4,8
6,0	— Hoja Apoyos Apoyos Hoja partida Hoja partida	— — — Hoja — Hoja			3,3* 3,3* 3,3* 3,3* 3,3*	3,3* 3,3* 3,3* 3,3* 3,3*	2,6 2,8* 2,8* 2,8*	2,8* 2,8* 2,8* 2,8*					1,6* 1,6* 1,6* 1,6* 1,6*	1,6* 1,6* 1,6* 1,6* 1,6*	5,7
5,0	— Hoja Apoyos Apoyos Hoja partida Hoja partida	— — — Hoja — Hoja			3,7* 3,7* 3,7* 3,7* 3,7*	3,7* 3,7* 3,7* 3,7* 3,7*	2,7 3,0 3,0 3,4* 3,4*	3,4* 3,4* 3,4* 3,4* 3,4*	1,9 2,1 2,1 2,2* 2,2*	2,4* 2,4* 2,4* 2,4* 2,4*			1,6* 1,6* 1,6* 1,6* 1,6*	1,6* 1,6* 1,6* 1,6* 1,6*	6,3
4,0	— Hoja Apoyos Apoyos Hoja partida Hoja partida	— — — Hoja — Hoja	5,0* 5,0* 5,0* 5,0* 5,0*	5,0* 5,0* 5,0* 5,0* 5,0*	4,1 4,1 4,7* 4,7* 4,7*	4,7* 4,7* 4,7* 4,7* 4,7*	3,0 3,0 3,0 3,5 3,0	4,2* 4,2* 4,2* 4,2* 4,2*	1,9 2,1 2,1 2,6 2,2	3,1 3,2* 3,2* 3,2* 3,2*			1,5 1,6* 1,6* 1,6* 1,6*	1,6* 1,6* 1,6* 1,6* 1,6*	6,8
3,0	— Hoja Apoyos Apoyos Hoja partida Hoja partida	— — — Hoja — Hoja	5,5 6,2 6,2 7,4 6,2	7,5* 7,5* 7,5* 7,5* 7,5*	3,6 4,0 4,0 4,8 4,1	5,6* 5,6* 5,6* 5,6* 5,6*	2,7 2,9 3,0 3,5 3,0	4,2 4,6* 4,6* 4,6* 4,6*	1,9 2,1 2,1 2,5 2,1	3,1 4,0* 4,0* 4,0* 4,0*	1,4 1,6 1,6 1,7* 1,7*	1,7* 1,7* 1,7* 1,7* 1,7*	1,4 1,5 1,5 1,6* 1,6	1,6* 1,6* 1,6* 1,6* 1,6*	7,0
2,0	— Hoja Apoyos Apoyos Hoja partida Hoja partida	— — — Hoja — Hoja	5,4 6,1 6,1 7,2 6,1	8,7* 8,7* 8,7* 8,7* 8,7*	3,6 4,0 4,0 4,7 4,0	5,7 6,2* 6,2* 6,2* 6,2*	2,6 2,9 2,9 3,4 2,9	4,1 4,9* 4,9* 4,9* 4,9*	1,8 2,1 2,1 2,5 2,1	3,1 4,1* 4,1* 4,1* 4,1*	1,3 1,5 1,5 1,9 1,6	2,2* 2,2* 2,2* 2,2* 2,2*	1,3 1,5 1,5 1,7* 1,5	1,7* 1,7* 1,7* 1,7* 1,7*	7,1
1,0	— Hoja Apoyos Apoyos Hoja partida Hoja partida	— — — Hoja — Hoja	5,4 6,0 6,0 7,2 6,1	8,9* 8,9* 8,9* 8,9* 8,9*	3,6 4,0 4,0 4,7 4,0	5,7 6,6* 6,6* 6,6* 6,6*	2,5 2,8 3,3 2,8 3,4	4,1 5,1* 5,1* 5,1* 5,1*	1,8 2,0 2,0 2,4 2,0	3,0 4,2* 4,2* 4,2* 4,2*	1,3 1,5 1,5 1,8 1,5	2,3 2,3* 2,3* 2,3* 2,3*	1,3 1,4 1,4 1,8 1,5	1,8* 1,8* 1,8* 1,8* 1,8*	7,1
0	— Hoja Apoyos Apoyos Hoja partida Hoja partida	— — — Hoja — Hoja	5,2 6,0 6,0 7,3 6,1	9,0 9,1* 9,1* 9,1* 9,1*	3,4 3,8 3,8 4,7 3,9	5,8 6,6* 6,6* 6,6* 6,6*	2,4 2,7 2,7 3,2 2,7	4,0 5,2* 5,2* 5,2* 5,2*	1,7 1,9 1,9 2,3 1,9	2,9 4,2* 4,2* 4,2* 4,2*			1,3 1,5 1,5 1,8 1,5	2,1* 2,1* 2,1* 2,1* 2,1*	6,9
-1,0	— Hoja Apoyos Apoyos Hoja partida Hoja partida	— — — Hoja — Hoja	5,0 5,7 5,7 7,1 5,8	9,1 9,2* 9,2* 9,2* 9,2*	3,2 3,7 3,7 4,5 3,7	5,7 6,7* 6,7* 6,7* 6,7*	2,2 2,5 2,5 3,1 2,5	3,9 5,2* 5,2* 5,2* 5,2*	1,6 1,8 1,8 2,3 1,9	2,9 4,0* 4,0* 4,0* 4,0*			1,4 1,6 1,6 2,0 1,6	2,4* 2,4* 2,4* 2,4* 2,4*	6,6
-2,0	— Hoja Apoyos Apoyos Hoja partida Hoja partida	— — — Hoja — Hoja	4,8 5,6 5,6 7,0 5,6	9,4* 9,4* 9,4* 9,4* 9,4*	3,0 3,4 3,4 4,3 3,5	5,5 6,8* 6,8* 6,8* 6,8*	2,1 2,4 2,4 3,0 2,4	3,8 4,9* 4,9* 4,9* 4,9*	1,6 1,8 1,8 2,2 1,8	2,8 3,2* 3,2* 3,2* 3,2*			1,6 1,8 1,8 2,2 1,8	2,8 3,1* 3,1* 3,1* 3,1*	6,0
-3,0	— Hoja Apoyos Apoyos Hoja partida Hoja partida	— — — Hoja — Hoja	4,6 5,3 5,3 6,7 5,4	8,4* 8,4* 8,4* 8,4* 8,4*	2,9 3,3 3,3 4,1 3,4	5,4 5,5* 5,5* 5,5* 5,5*	2,1 2,4 2,4 2,9 2,4	3,3* 3,3* 3,3* 3,3* 3,3*					1,9 2,2 2,2 2,7 2,2	2,8* 2,8* 2,8* 2,8* 2,8*	5,2
-4,0	— Hoja Apoyos Apoyos Hoja partida Hoja partida	— — — Hoja — Hoja	6,9	8,4*	4,2	5,5*	3,0	3,3*					2,8*	2,8*	

**Altura** **Giro de 360°** **En dirección longitudinal** **Alcance máx.** \* Limitado por la fuerza de elevación hidráulica

Los valores de carga están indicados en toneladas (t) sin implementos de excavación y referidos al gancho de carga del enganche rápido SWA 33 de Liebherr y son aplicables sobre suelo firme y llano con el eje oscilante cerrado. Los valores en dirección transversal al chasis son aplicables para los 360° de giro. Los valores en dirección longitudinal al chasis (+/- 15°) se indican "sin estabilizadores" sobre el eje de dirección y "con estabilizadores" sobre el eje rígido. Los valores son válidos en una posición óptima del cilindro de ajuste. Los valores de carga indicados se basan en la norma ISO 10567 y son como máximo el 75% de la carga de vuelco estática o el 87% de la capacidad de elevación hidráulica, o están limitados por la capacidad de carga permitida (máx. 5 t) en el gancho de carga del enganche rápido. Con el enganche rápido desmontado, las cargas pueden aumentar en hasta 110 kg.

De acuerdo con la norma europea armonizada EN 474-5, las excavadoras hidráulicas deben estar equipadas para el servicio de elevación de cargas con los correspondientes dispositivos antirrotura de conductos, un dispositivo de alarma de sobrecarga, un sistema de carga (por ejemplo gancho de carga) y una tabla de cargas.

## Balancín 2,45 m

Chasis apoyado		3,0 m		4,0 m		5,0 m		6,0 m		7,0 m		m					
m	trasero	frontal											m				
	8,0	— Hoja Apoyos Hoja partida Hoja partida	— — Hoja — Hoja												1,9* 1,9* 1,9* 1,9* 1,9*	1,9* 1,9* 1,9* 1,9* 1,9*	3,6
7,0	— Hoja Apoyos Apoyos Hoja partida Hoja partida	— — — Hoja — Hoja			2,7* 2,7* 2,7* 2,7* 2,7*	2,7* 2,7* 2,7* 2,7* 2,7*	1,7* 1,7* 1,7* 1,7* 1,7*	1,7* 1,7* 1,7* 1,7* 1,7*						1,6* 1,6* 1,6* 1,6* 1,6*	1,6* 1,6* 1,6* 1,6* 1,6*	5,0	
6,0	— Hoja Apoyos Apoyos Hoja partida Hoja partida	— — — Hoja — Hoja			3,0* 3,0* 3,0* 3,0* 3,0*	3,0* 3,0* 3,0* 3,0* 3,0*	2,6 2,7* 2,7* 2,7* 2,7*	2,7* 2,7* 2,7* 2,7* 2,7*						1,5* 1,5* 1,5* 1,5* 1,5*	1,5* 1,5* 1,5* 1,5* 1,5*	5,9	
5,0	— Hoja Apoyos Apoyos Hoja partida Hoja partida	— — — Hoja — Hoja			3,3* 3,3* 3,3* 3,3* 3,3*	3,3* 3,3* 3,3* 3,3* 3,3*	2,7 3,0 3,0 3,2* 3,0	3,2* 3,2* 3,2* 3,2* 3,2*	1,9 2,1 2,1 2,5* 2,2	2,5* 2,5* 2,5* 2,5* 2,5*				1,4* 1,4* 1,4* 1,4* 1,4*	1,4* 1,4* 1,4* 1,4* 1,4*	6,6	
4,0	— Hoja Apoyos Apoyos Hoja partida Hoja partida	— — — Hoja — Hoja			4,1* 4,1* 4,1* 4,1* 4,1*	4,1* 4,1* 4,1* 4,1* 4,1*	3,7 4,1 4,1 4,1* 4,1*	4,1* 4,1* 4,1* 4,1* 4,1*	3,8* 3,8* 3,8* 3,8* 3,8*	1,9 2,1 2,2 2,6 2,2	3,1* 3,1* 3,1* 3,1* 3,1*			1,4 1,4* 1,4* 1,4* 1,4*	1,4* 1,4* 1,4* 1,4* 1,4*	7,0	
3,0	— Hoja Apoyos Apoyos Hoja partida Hoja partida	— — — Hoja — Hoja			5,5 6,2 6,2 7,2* 6,2	7,2* 7,2* 7,2* 7,2* 7,2*	3,6 4,0 4,0 4,7 4,1	5,4* 5,4* 5,4* 5,4* 5,4*	2,6 2,9 3,0 3,4 3,0	4,2 4,5* 4,5* 4,5* 4,5*	1,9 2,1 2,1 2,5 2,2	3,1 3,8* 3,8* 1,9 1,6	1,4 2,1* 2,1* 2,1* 2,1*	1,3 1,5* 1,5* 1,5* 1,5*	1,5* 1,5* 1,5* 1,5* 1,5*	7,2	
2,0	— Hoja Apoyos Apoyos Hoja partida Hoja partida	— — — Hoja — Hoja			5,4 6,0 6,0 7,2 6,1	8,5* 8,5* 8,5* 8,5* 8,5*	3,6 4,0 4,0 4,7 4,0	5,7 6,1* 6,1* 6,1* 6,1*	2,6 2,9 2,9 3,4 2,9	4,1 4,8* 4,8* 4,8* 4,8*	1,9 2,1 2,1 2,5 2,1	3,1 4,1* 4,1* 1,9 1,6	1,3 1,5 1,5 2,6* 2,6*	2,3 2,6* 2,6* 2,6* 2,6*	1,2 1,4 1,4 1,5* 1,5*	1,5* 1,5* 1,5* 1,5* 1,5*	7,3
1,0	— Hoja Apoyos Apoyos Hoja partida Hoja partida	— — — Hoja — Hoja			5,4 6,0 6,0 7,2 6,1	8,9* 8,9* 8,9* 8,9* 8,9*	3,6 4,0 4,0 4,7 4,0	5,7 6,5* 6,5* 6,5* 6,5*	2,5 2,8 2,8 3,4 2,9	4,1 5,1* 5,1* 5,1* 5,1*	1,8 2,0 2,0 2,4 2,0	3,0 4,2* 4,2* 1,8 1,5	1,3 1,5 1,5 2,8* 2,8*	2,3 2,8* 2,8* 1,6* 1,4	1,2 1,4 1,4 1,6* 1,6*	1,6* 1,6* 1,6* 1,6* 1,6*	7,3
0	— Hoja Apoyos Apoyos Hoja partida Hoja partida	— — — Hoja — Hoja			5,3 6,0 6,0 7,2 6,1	9,0* 9,0* 9,0* 9,0* 9,0*	3,4 3,8 3,8 4,7 3,9	5,7 6,5* 6,5* 6,5* 6,5*	2,4 2,7 2,7 3,2 2,7	4,0 5,1* 5,1* 5,1* 5,1*	1,7 1,9 1,9 2,3 2,0	2,9 4,2* 4,2* 1,8 1,5	1,3 1,4 1,4 2,4* 2,4*	2,2 2,4* 2,4* 1,7 1,5	1,2 1,4 1,4 1,8* 1,8*	1,8* 1,8* 1,8* 1,8* 1,8*	7,1
-1,0	— Hoja Apoyos Apoyos Hoja partida Hoja partida	— — — Hoja — Hoja			5,0 5,7 5,7 7,2 5,8	9,1 9,1* 9,1* 9,1* 9,1*	3,2 3,7 3,7 4,5 3,7	5,8 6,6* 6,6* 6,6* 6,6*	2,2 2,5 2,5 3,1 2,6	2,2 5,2* 5,2* 5,2* 5,2*	1,6 1,8 1,8 2,3 1,9	2,9 4,1* 4,1* 4,1* 4,1*	1,8 1,5 1,5 2,8* 2,8*	1,3 1,5 1,5 2,1* 2,1*	2,1* 2,1* 2,1* 2,1* 2,1*	6,8	
-2,0	— Hoja Apoyos Apoyos Hoja partida Hoja partida	— — — Hoja — Hoja			4,8 5,5 5,6 7,0 5,6	9,3 9,3* 9,3* 9,3* 9,3*	3,0 3,5 3,5 4,3 3,5	5,5 6,8* 6,8* 6,8* 6,8*	2,1 2,4 2,4 3,0 2,4	3,8 5,1* 5,1* 5,1* 5,1*	1,5 1,8 1,8 2,2 1,8	2,8 3,5* 3,5* 3,5* 3,5*		1,4 1,7 1,7 2,1 1,7	2,6 2,7* 2,7* 2,7* 2,7*	6,3	
-3,0	— Hoja Apoyos Apoyos Hoja partida Hoja partida	— — — Hoja — Hoja			4,6 5,3 5,3 6,7 5,4	8,8* 8,8* 8,8* 8,8* 8,8*	2,9 3,3 3,3 4,1 3,4	5,4 5,9* 5,9* 5,9* 5,9*	2,0 2,3 2,3 2,9 2,4	3,7 3,8* 3,8* 3,8* 3,8*				1,8 2,0 2,0 2,5 2,1	2,7* 2,7* 2,7* 2,7* 2,7*	5,5	
-4,0	— Hoja Apoyos Apoyos Hoja partida Hoja partida	— — — Hoja — Hoja			6,9	8,8*	4,2	5,9*	3,0	3,8*				4,6 5,4 5,5* 5,4	5,5* 5,5* 5,5* 5,5*	3,0	

 **Altura**  **Giro de 360°**  **En dirección longitudinal**  **Alcance máx.** \* Limitado por la fuerza de elevación hidráulica

Los valores de carga están indicados en toneladas (t) sin implementos de excavación y referidos al gancho de carga del enganche rápido SWA 33 de Liebherr y son aplicables sobre suelo firme y llano con el eje oscilante cerrado. Los valores en dirección transversal al chasis son aplicables para los 360° de giro. Los valores en dirección longitudinal al chasis (+/- 15°) se indican "sin estabilizadores" sobre el eje de dirección y "con estabilizadores" sobre el eje rígido. Los valores son válidos en una posición óptima del cilindro de ajuste. Los valores de carga indicados se basan en la norma ISO 10567 y son como máximo el 75% de la carga de vuelco estática o el 87% de la capacidad de elevación hidráulica, o están limitados por la capacidad de carga permitida (máx. 5 t) en el gancho de carga del enganche rápido. Con el enganche rápido desmontado, las cargas pueden aumentar en hasta 110 kg.

De acuerdo con la norma europea armonizada EN 474-5, las excavadoras hidráulicas deben estar equipadas para el servicio de elevación de cargas con los correspondientes dispositivos antirrotura de conductos, un dispositivo de alarma de sobrecarga, un sistema de carga (por ejemplo gancho de carga) y una tabla de cargas.

# Equipo retro

## con pluma hidráulica regulable lateralmente de 4,70 m

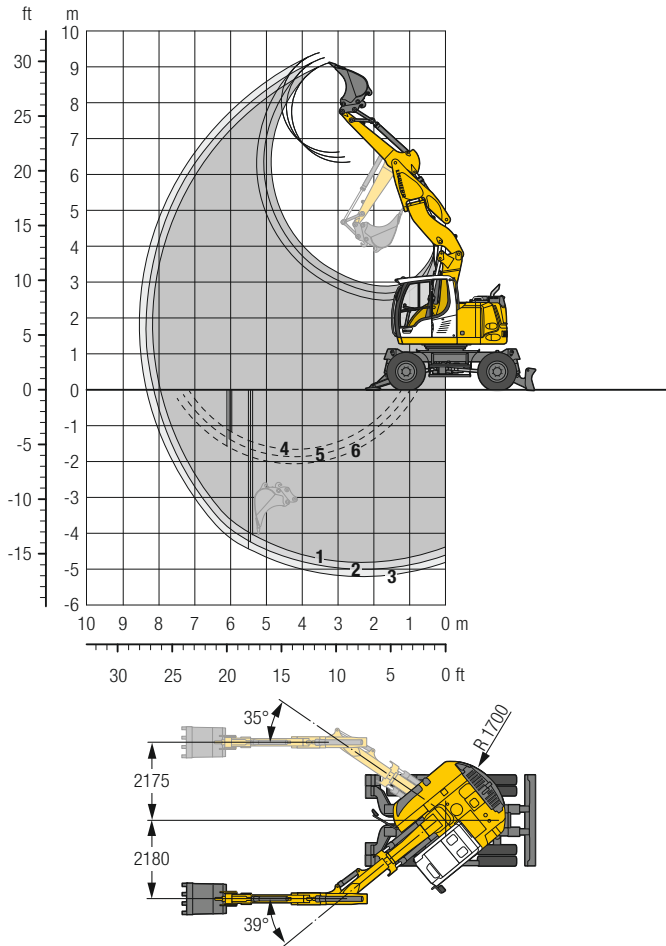

### Curvas de excavación

con enganche rápido	1	2	3
Longitud del balancín	m 2,05	2,25	2,45
Profundidad máxima de excavación	m 4,80	5,00	5,20
Alcance máximo a nivel del suelo	m 7,95	8,15	8,35
Altura máxima de descarga	m 6,35	6,50	6,65
Altura máxima de alcance	m 9,10	9,25	9,40
Min. radio de giro delantero	m 2,09	2,12	2,14

- 1 con balancín de 2,05 m
  - 2 con balancín de 2,25 m
  - 3 con balancín de 2,45 m
  - 4 con balancín de 2,05 m
  - 5 con balancín de 2,25 m
  - 6 con balancín de 2,45 m
- con pluma en posición recta  
con ajuste máx. lateral de la pluma para zanjas de paredes verticales

### Fuerzas de excavación

sin enganche rápido	1	2	3
Fuerza máx. de arranque (ISO 6015)	kN 67,5	62,9	59,0
	t 6,9	6,4	6,0
Fuerza máx. de excavación (ISO 6015)	kN 76,4	76,4	76,4
	t 7,8	7,8	7,8

Fuerza máx. de excavación con cuchara ripper 102,2 kN (10,4 t)

### Peso operativo

El peso operativo incluye la máquina base con 8 neumáticos y anillos separadores, pluma hidráulica regulable lateralmente de 4,70 m, balancín de 2,25 m, enganche rápido SWA 33 y cuchara retro de 650 mm/0,36 m<sup>3</sup>.

Tipos de chasis	Peso (kg)
A 913 Compact Litronic con estabilizadores traseros + hoja frontal	15.100
A 913 Compact Litronic con hoja trasera partida + hoja frontal	15.400

### Cuchara retro Estabilidad (calculado con un valor de seguridad del 75% según ISO 10567\*)

Ancho de corte	Capacidad ISO 7451 <sup>1)</sup>	Peso	Sin estabilizadores			Estabilizadores traseros + hoja frontal apoyada			Hoja trasera partida + hoja frontal, apoyada		
			Longitud del balancín (m)			Longitud del balancín (m)			Longitud del balancín (m)		
			2,05	2,25	2,45	2,05	2,25	2,45	2,05	2,25	2,45
500 <sup>2)</sup>	0,28	250	■	■	■	■	■	■	■	■	■
550 <sup>2)</sup>	0,29	260	■	■	■	■	■	■	■	■	■
650 <sup>2)</sup>	0,36	290	■	■	■	■	■	■	■	■	■
850 <sup>2)</sup>	0,50	340	■	■	■	■	■	■	■	■	■
1.050 <sup>2)</sup>	0,65	380	■	△	△	■	■	■	■	■	■
1.250 <sup>2)</sup>	0,80	430	△	-	-	■	■	■	■	■	■
500 <sup>3)</sup>	0,30	240	■	■	■	■	■	■	■	■	■
550 <sup>3)</sup>	0,31	250	■	■	■	■	■	■	■	■	■
650 <sup>3)</sup>	0,39	270	■	■	■	■	■	■	■	■	■
850 <sup>3)</sup>	0,53	320	■	■	■	■	■	■	■	■	■
1.050 <sup>3)</sup>	0,71	370	△	△	△	■	■	■	■	■	■
1.250 <sup>3)</sup>	0,87	420	-	-	-	■	■	■	■	■	■

\* Valor de seguridad (limitado a 75% de la carga de vuelco estática o al 87% de la capacidad de elevación hidráulica) con alcance máx. sin enganche rápido, para un giro de 360° con eje pendular cerrado

<sup>1)</sup> comparable con SAE (colmada)

<sup>2)</sup> Cuchara retro con dientes (también disponible en versión HD)    <sup>3)</sup> Cuchara retro con cuchilla (también disponible en versión HD)

Cuchara retro con 500 mm de anchura de corte y profundidad de excavación limitada

Peso máximo autorizado del material ■ = ≤ 1,8 t/m<sup>3</sup>, ■ = ≤ 1,5 t/m<sup>3</sup>, △ = ≤ 1,2 t/m<sup>3</sup>, - = no autorizado



# Capacidades de carga con pluma hidráulica regulable lateralmente de 4,70 m

## Balancín 2,05 m

m	Chasis apoyado		3,0 m		4,0 m		5,0 m		6,0 m		7,0 m		m
	trasero	frontal											
8,0	Apoyos	Hoja											
7,0	Apoyos	Hoja			2,6*	2,6*							1,9*
6,0	Apoyos	Hoja			3,5*	3,5*	2,6	2,6*					1,7*
5,0	Apoyos	Hoja			3,8	4,1*	2,6	3,6*	1,8	1,9*			1,7*
4,0	Apoyos	Hoja	5,7	5,9*	3,7	4,8*	2,6	4,1*	1,8	3,1			1,5
3,0	Apoyos	Hoja	5,5	7,3*	3,6	5,4*	2,6	4,1	1,8	3,0			1,3
2,0	Apoyos	Hoja	5,3	8,4*	3,6	5,6	2,5	4,1	1,7	3,0			1,2
1,0	Apoyos	Hoja	5,3	8,6*	3,6	5,6	2,4	4,1	1,6	2,9			1,2
0	Apoyos	Hoja	7,0	8,6*	4,6*	6,3*	3,3	4,9*	2,3	4,0*			1,8
-1,0	Apoyos	Hoja	7,2	8,6*	4,7	6,3*	3,3	4,9*	2,4	4,0*			1,8
-2,0	Apoyos	Hoja	5,2	8,7	3,4	5,7	2,2	3,9	1,5	2,8			1,2
-3,0	Apoyos	Hoja	7,2	8,7*	4,7	6,3*	3,1	4,9*	2,2	4,0*			1,8
-4,0	Apoyos	Hoja	7,3	8,7*	4,8	6,3*	3,2	4,9*	2,3	4,0*			1,9
-5,0	Apoyos	Hoja	4,9	8,9	3,1	5,6	2,0	3,7	1,4	2,7			1,3
-6,0	Apoyos	Hoja	7,1	8,9*	4,3	6,4*	2,9	5,0*	2,1	3,8*			1,9
-7,0	Apoyos	Hoja	7,3	8,9*	4,5	6,4*	3,0	5,0*	2,2	3,8*			2,0
-8,0	Apoyos	Hoja	4,6	9,2*	2,8	5,3	1,9	3,6					1,5
-9,0	Apoyos	Hoja	6,8	9,2*	4,1	6,5*	2,8	4,6*					2,2
-10,0	Apoyos	Hoja	6,9	9,2*	4,2	6,5*	2,9	4,6*					2,3
-11,0	Apoyos	Hoja	4,3	7,8*	2,7	5,0*							1,9
-12,0	Apoyos	Hoja	6,4	7,8*	3,9	5,0*							2,8
-13,0	Apoyos	Hoja	6,6	7,8*	4,0	5,0*							2,9

**Altura** **Giro de 360°** **En dirección longitudinal** **Alcance máx.** \* Limitado por la fuerza de elevación hidráulica

Los valores de carga están indicados en toneladas (t) sin implementos de excavación y referidos al gancho de carga del enganche rápido SWA 33 de Liebherr y son aplicables sobre suelo firme y llano con el eje oscilante cerrado. Los valores en dirección transversal al chasis son aplicables para los 360° de giro. Los valores en dirección longitudinal al chasis (+/- 15°) se indican "sin estabilizadores" sobre el eje de dirección y "con estabilizadores" sobre el eje rígido. Los valores son válidos en una posición óptima del cilindro de ajuste. Los valores de carga indicados se basan en la norma ISO 10567 y son como máximo el 75% de la carga de vuelco estática o el 87% de la capacidad de elevación hidráulica, o están limitados por la capacidad de carga permitida (máx. 5 t) en el gancho de carga del enganche rápido. Con el enganche rápido desmontado, las cargas pueden aumentar en hasta 110 kg.

De acuerdo con la norma europea armonizada EN 474-5, las excavadoras hidráulicas deben estar equipadas para el servicio de elevación de cargas con los correspondientes dispositivos antirrotura de conductos, un dispositivo de alarma de sobrecarga, un sistema de carga (por ejemplo gancho de carga) y una tabla de cargas.

# Capacidades de carga con pluma hidráulica regulable lateralmente de 4,70 m

## Balancín 2,25 m

Chasis apoyado		3,0 m		4,0 m		5,0 m		6,0 m		7,0 m		m	
m	trasero	frontal											m
	8,0	Apoyos	Hoja										
	Hoja partida	Hoja											
7,0	Apoyos	Hoja			2,7*	2,7*						1,7*	1,7*
	Hoja partida	Hoja			2,7*	2,7*						1,7*	1,7*
												1,7*	1,7*
6,0	Apoyos	Hoja					2,6	2,6*				1,6*	1,6*
	Hoja partida	Hoja					2,6*	2,6*				1,6*	1,6*
							2,6*	2,6*				1,6*	1,6*
5,0	Apoyos	Hoja			3,7*	3,7*	2,7	3,4*	1,8	2,2*		1,5*	1,5*
	Hoja partida	Hoja			3,7*	3,7*	3,4*	3,4*	2,2*	2,2*		1,5*	1,5*
					3,7*	3,7*	3,4*	3,4*	2,2*	2,2*		1,5*	1,5*
4,0	Apoyos	Hoja	5,2*	5,2*	3,7	4,6*	2,7	4,0*	1,8	3,1		1,4	1,5*
	Hoja partida	Hoja	5,2*	5,2*	4,6*	4,6*	3,5	4,0*	2,5	3,1*		1,5*	1,5*
			5,2*	5,2*	4,6*	4,6*	3,5	4,0*	2,6	3,1*		1,5*	1,5*
3,0	Apoyos	Hoja	5,5	7,0*	3,6	5,2*	2,6	4,1	1,8	3,1		1,3	1,6*
	Hoja partida	Hoja	7,0*	7,0*	4,7	5,2*	3,4	4,3*	2,5	3,7*		1,6*	1,6*
			7,0*	7,0*	4,8	5,2*	3,5	4,3*	2,5	3,7*		1,6*	1,6*
2,0	Apoyos	Hoja	5,3	8,2*	3,5	5,6	2,6	4,0	1,8	3,0	1,2	2,1*	1,2
	Hoja partida	Hoja	7,0	8,2*	4,6	5,8*	3,4	4,6*	2,4	3,9*	1,8	2,1*	1,7*
			7,2	8,2*	4,7	5,8*	3,5	4,6*	2,5	3,9*	1,8	2,1*	1,7*
			5,3	8,5*	3,6	5,5	2,4	4,1	1,7	2,9	1,2	2,1*	1,1
1,0	Apoyos	Hoja	7,0	8,5*	4,6	6,2*	3,3	4,8*	2,3	4,0*	1,7	2,1*	1,7
	Hoja partida	Hoja	7,1	8,5*	4,7	6,2*	3,4	4,8*	2,4	4,0*	1,8	2,1*	1,7
			5,2	8,6	3,4	5,6	2,3	4,0	1,6	2,8	1,8	2,1*	1,7
0	Apoyos	Hoja	7,1	8,7*	4,7	6,3*	3,1	4,9*	2,2	4,0*		1,7	2,1*
	Hoja partida	Hoja	7,2	8,7*	4,8	6,3*	3,2	4,9*	2,3	4,0*		1,8	2,1*
			4,9	8,8	3,1	5,7	2,1	3,8	1,5	2,7		1,2	2,4
-1,0	Apoyos	Hoja	7,1	8,8*	4,4	6,3*	2,9	5,0*	2,1	3,9*		1,8	2,5*
	Hoja partida	Hoja	7,3	8,8*	4,5	6,3*	3,0	5,0*	2,2	3,9*		1,9	2,5*
			4,7	9,1*	2,8	5,4	1,9	3,6				1,4	2,7
-2,0	Apoyos	Hoja	6,8	9,1*	4,1	6,5*	2,8	4,8*				2,1	3,2*
	Hoja partida	Hoja	7,0	9,1*	4,2	6,5*	2,9	4,8*				2,1	3,2*
			4,3	8,3*	2,7	5,2	1,9	3,3*				1,8	2,9*
-3,0	Apoyos	Hoja	6,5	8,3*	3,9	5,4*	2,7	3,3*				2,6	2,9*
	Hoja partida	Hoja	6,6	8,3*	4,0	5,4*	2,8	3,3*				2,7	2,9*
-4,0	Apoyos	Hoja											
	Hoja partida	Hoja											

 **Altura**
 **Giro de 360°**
 **En dirección longitudinal**
 **Alcance máx.**
 \* Limitado por la fuerza de elevación hidráulica

Los valores de carga están indicados en toneladas (t) sin implementos de excavación y referidos al gancho de carga del enganche rápido SWA 33 de Liebherr y son aplicables sobre suelo firme y llano con el eje oscilante cerrado. Los valores en dirección transversal al chasis son aplicables para los 360° de giro. Los valores en dirección longitudinal al chasis (+/- 15°) se indican "sin estabilizadores" sobre el eje de dirección y "con estabilizadores" sobre el eje rígido. Los valores son válidos en una posición óptima del cilindro de ajuste. Los valores de carga indicados se basan en la norma ISO 10567 y son como máximo el 75% de la carga de vuelco estática o el 87% de la capacidad de elevación hidráulica, o están limitados por la capacidad de carga permitida (máx. 5 t) en el gancho de carga del enganche rápido. Con el enganche rápido desmontado, las cargas pueden aumentar en hasta 110 kg.

De acuerdo con la norma europea armonizada EN 474-5, las excavadoras hidráulicas deben estar equipadas para el servicio de elevación de cargas con los correspondientes dispositivos antirrotura de conductos, un dispositivo de alarma de sobrecarga, un sistema de carga (por ejemplo gancho de carga) y una tabla de cargas.

## Balancín 2,45 m

Chasis apoyado		3,0 m		4,0 m		5,0 m		6,0 m		7,0 m		m	
m	trasero	frontal											m
	8,0	Apoyos	Hoja										
	Hoja partida	Hoja											
7,0	Apoyos	Hoja										1,5*	1,5*
	Hoja partida	Hoja										1,5*	1,5*
												1,5*	1,5*
6,0	Apoyos	Hoja				2,6*	2,6*					1,4*	1,4*
	Hoja partida	Hoja				2,6*	2,6*					1,4*	1,4*
						2,6*	2,6*					1,4*	1,4*
5,0	Apoyos	Hoja		3,4*	3,4*	2,7	3,2*	1,9	2,4*			1,4*	1,4*
	Hoja partida	Hoja		3,4*	3,4*	3,2*	3,2*	2,4*	2,4*			1,4*	1,4*
				3,4*	3,4*	3,2*	3,2*	2,4*	2,4*			1,4*	1,4*
4,0	Apoyos	Hoja		3,7	4,2*	2,7	3,8*	1,9	3,1*			1,3	1,4*
	Hoja partida	Hoja		4,2*	4,2*	3,4	3,8*	2,5	3,1*			1,4*	1,4*
				4,2*	4,2*	3,5	3,8*	2,6	3,1*			1,4*	1,4*
3,0	Apoyos	Hoja	5,5	6,7*	3,6	5,1*	2,6	4,1	1,8	3,1	1,3	2,0*	1,2
	Hoja partida	Hoja	6,7*	6,7*	4,7	5,1*	3,4	4,2*	2,5	3,6*	1,8	2,0*	1,4*
			6,7*	6,7*	4,8	5,1*	3,5	4,2*	2,6	3,6*	1,9	2,0*	1,4*
2,0	Apoyos	Hoja	5,3	8,0*	3,5	5,5	2,6	4,0	1,8	3,0	1,2	2,2	1,1
	Hoja partida	Hoja	7,0	8,0*	4,6	5,7*	3,4	4,5*	2,4	3,8*	1,8	2,4*	1,5*
			7,1	8,0*	4,7	5,7*	3,4	4,5*	2,5	3,8*	1,8	2,4*	1,5*
1,0	Apoyos	Hoja	5,3	8,4*	3,5	5,5	2,5	4,0	1,7	2,9	1,2	2,2	1,1
	Hoja partida	Hoja	7,0	8,4*	4,6	6,1*	3,3	4,8*	2,3	3,9*	1,7	2,6*	1,6
			7,1	8,4*	4,6	6,1*	3,4	4,8*	2,4	3,9*	1,8	2,6*	1,6*
0	Apoyos	Hoja	5,3	8,6*	3,4	5,6	2,3	4,0	1,6	2,8	1,1	2,1	1,1
	Hoja partida	Hoja	7,0	8,6*	4,6	6,2*	3,2	4,8*	2,2	4,0*	1,7	2,1*	1,6
			7,2	8,6*	4,7	6,2*	3,3	4,8*	2,3	4,0*	1,7	2,1*	1,8*
-1,0	Apoyos	Hoja	4,9	8,7	3,2	5,7	2,1	3,8	1,5	2,7			1,2
	Hoja partida	Hoja	7,1	8,7*	4,5	6,3*	3,0	4,9*	2,1	3,9*			1,7
			7,3	8,7*	4,6	6,3*	3,1	4,9*	2,2	3,9*			1,8
-2,0	Apoyos	Hoja	4,7	8,9*	2,9	5,4	1,9	3,6	1,4	2,7			1,3
	Hoja partida	Hoja	6,9	8,9*	4,1	6,5*	2,8	4,9*	2,0	3,4*			1,9
			7,1	8,9*	4,2	6,5*	2,9	4,9*	2,1	3,4*			2,0
-3,0	Apoyos	Hoja	4,3	8,6*	2,7	5,2	1,8	3,5					1,6
	Hoja partida	Hoja	6,5	8,6*	3,9	5,8*	2,7	3,8*					2,4
			6,7	8,6*	4,0	5,8*	2,8	3,8*					2,4
-4,0	Apoyos	Hoja	4,2	5,4*									3,3
	Hoja partida	Hoja	5,4*	5,4*									4,1*
			5,4*	5,4*									4,1*

**Altura** **Giro de 360°** **En dirección longitudinal** **Alcance máx.** \* Limitado por la fuerza de elevación hidráulica

Los valores de carga están indicados en toneladas (t) sin implementos de excavación y referidos al gancho de carga del enganche rápido SWA 33 de Liebherr y son aplicables sobre suelo firme y llano con el eje oscilante cerrado. Los valores en dirección transversal al chasis son aplicables para los 360° de giro. Los valores en dirección longitudinal al chasis (+/- 15°) se indican "sin estabilizadores" sobre el eje de dirección y "con estabilizadores" sobre el eje rígido. Los valores son válidos en una posición óptima del cilindro de ajuste. Los valores de carga indicados se basan en la norma ISO 10567 y son como máximo el 75% de la carga de vuelco estática o el 87% de la capacidad de elevación hidráulica, o están limitados por la capacidad de carga permitida (máx. 5 t) en el gancho de carga del enganche rápido. Con el enganche rápido desmontado, las cargas pueden aumentar en hasta 110 kg. De acuerdo con la norma europea armonizada EN 474-5, las excavadoras hidráulicas deben estar equipadas para el servicio de elevación de cargas con los correspondientes dispositivos antirrotura de conductos, un dispositivo de alarma de sobrecarga, un sistema de carga (por ejemplo gancho de carga) y una tabla de cargas.

# Equipo bivalva con pluma de ajuste hidráulico de 4,65 m

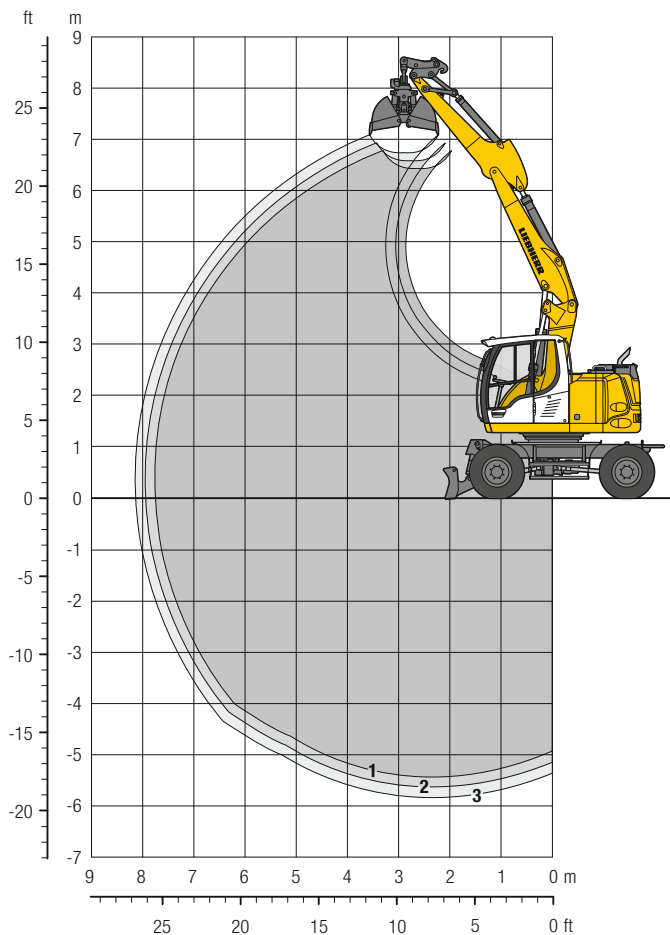

## Curvas de excavación

con enganche rápido	1	2	3
Longitud del balancín	m 2,05	2,25	2,45
Profundidad máxima de excavación	m 5,45	5,65	5,85
Alcance máximo a nivel del suelo	m 7,75	7,95	8,15
Altura máxima de descarga	m 6,45	6,60	6,75

## Bivalva GM 5B

Máx. presión de cierre	52 kN (5,3 t)
Par máx. del mecanismo de giro hidráulico	1,40 kNm

## Peso operativo

El peso operativo incluye la máquina base con 8 neumáticos y anillos separadores, pluma de ajuste hidráulico de 4,65 m, balancín de 2,25 m, enganche rápido SWA 33 y bivalva GM 5B/0,20 m<sup>3</sup> (600 mm sin eyector).

Tipos de chasis	Peso (kg)
A 913 Compact Litronic con hoja trasera	14.000
A 913 Compact Litronic con estabilizadores traseros	14.100
A 913 Compact Litronic con estabilizadores traseros + hoja frontal	14.600
A 913 Compact Litronic con hoja trasera partida	14.300
A 913 Compact Litronic con hoja trasera partida + hoja frontal	14.900

## Bivalva GM 5B Estabilidad (calculado con un valor de seguridad del 75% según ISO 10567\*)

Ancho de valva	Capacidad	Peso	Sin estabilizadores			Hoja trasera apoyada			Estabilizadores traseros apoyados			Estabilizadores traseros + hoja frontal apoyada			Hoja trasera partida, apoyada			Hoja trasera partida + hoja frontal, apoyada		
			Longitud del balancín (m)			Longitud del balancín (m)			Longitud del balancín (m)			Longitud del balancín (m)			Longitud del balancín (m)			Longitud del balancín (m)		
mm	m <sup>3</sup>	kg	2,05	2,25	2,45	2,05	2,25	2,45	2,05	2,25	2,45	2,05	2,25	2,45	2,05	2,25	2,45	2,05	2,25	2,45
300 <sup>1)</sup>	0,10	530	■	■	■	■	■	■	■	■	■	■	■	■	■	■	■	■	■	■
400 <sup>1)</sup>	0,13	560	■	■	■	■	■	■	■	■	■	■	■	■	■	■	■	■	■	■
600 <sup>1)</sup>	0,20	470	■	■	■	■	■	■	■	■	■	■	■	■	■	■	■	■	■	■
800 <sup>1)</sup>	0,27	590	■	■	■	■	■	■	■	■	■	■	■	■	■	■	■	■	■	■
1.000 <sup>1)</sup>	0,34	710	■	■	■	■	■	■	■	■	■	■	■	■	■	■	■	■	■	■
300 <sup>2)</sup>	0,10	570	■	■	■	■	■	■	■	■	■	■	■	■	■	■	■	■	■	■
400 <sup>2)</sup>	0,13	610	■	■	■	■	■	■	■	■	■	■	■	■	■	■	■	■	■	■

\* Valor de seguridad (limitado al 75% de la carga de vuelco estática o al 87% de la capacidad de elevación hidráulica) con alcance máx. sin enganche rápido, para un giro de 360° con eje pendular cerrado

<sup>1)</sup> sin eyector

<sup>2)</sup> con eyector

Peso máximo autorizado del material ■ = ≤ 1,8 t/m<sup>3</sup>, ■ = ≤ 1,5 t/m<sup>3</sup>, △ = ≤ 1,2 t/m<sup>3</sup>, – = no autorizado

# Equipos de trabajo

## Bivalva/Cuchara de limpieza/Cuchara angulable

### Bivalva GM 5B Estabilidad (calculado con un valor de seguridad del 75% según ISO 10567\*)

Ancho de valva mm	Capacidad m <sup>3</sup>	Peso kg	Sin estabilizadores			Estabilizadores traseros + hoja frontal apoyada			Hoja trasera partida + hoja frontal, apoyada		
			Longitud del balancín (m)			Longitud del balancín (m)			Longitud del balancín (m)		
			2,05	2,25	2,45	2,05	2,25	2,45	2,05	2,25	2,45
<b>Pluma hidráulica regulable lateralmente de 4,70 m</b>											
300 <sup>1)</sup>	0,10	530	■	■	■	■	■	■	■	■	■
400 <sup>1)</sup>	0,13	560	■	■	■	■	■	■	■	■	■
600 <sup>1)</sup>	0,20	470	■	■	■	■	■	■	■	■	■
800 <sup>1)</sup>	0,27	590	■	■	■	■	■	■	■	■	■
1.000 <sup>1)</sup>	0,34	710	■	■	■	■	■	■	■	■	■
300 <sup>2)</sup>	0,10	570	■	■	■	■	■	■	■	■	■
400 <sup>2)</sup>	0,13	610	■	■	■	■	■	■	■	■	■

\* Valor de seguridad (limitado al 75% de la carga de vuelco estática o al 87% de la capacidad de elevación hidráulica) con alcance máx. sin enganche rápido, para un giro de 360° con eje pendular cerrado

<sup>1)</sup> sin eyector

<sup>2)</sup> con eyector

Peso máximo autorizado del material ■ = ≤ 1,8 t/m<sup>3</sup>, ■ = ≤ 1,5 t/m<sup>3</sup>, △ = ≤ 1,2 t/m<sup>3</sup>, - = no autorizado

### Cuchara de limpieza Estabilidad (calculado con un valor de seguridad del 75% según ISO 10567\*)

Ancho de corte mm	Capacidad ISO 7451 <sup>1)</sup> m <sup>3</sup>	Peso kg	Sin estabilizadores			Hoja trasera apoyada			Estabilizadores traseros apoyados			Estabilizadores traseros + hoja frontal apoyada			Hoja trasera partida, apoyada			Hoja trasera partida + hoja frontal, apoyada		
			Longitud del balancín (m)			Longitud del balancín (m)			Longitud del balancín (m)			Longitud del balancín (m)			Longitud del balancín (m)			Longitud del balancín (m)		
			2,05	2,25	2,45	2,05	2,25	2,45	2,05	2,25	2,45	2,05	2,25	2,45	2,05	2,25	2,45	2,05	2,25	2,45
<b>Pluma de ajuste hidráulico de 4,65 m</b>																				
1.600 <sup>2)</sup>	0,55	640	■	■	■	■	■	■	■	■	■	■	■	■	■	■	■	■	■	■
2.000 <sup>2)</sup>	0,50	660	■	■	■	■	■	■	■	■	■	■	■	■	■	■	■	■	■	■
1.500 <sup>3)</sup>	0,50	360	■	■	■	■	■	■	■	■	■	■	■	■	■	■	■	■	■	■
2.000 <sup>3)</sup>	0,48	350	■	■	■	■	■	■	■	■	■	■	■	■	■	■	■	■	■	■
2.000 <sup>3)</sup>	0,65	390	■	■	■	■	■	■	■	■	■	■	■	■	■	■	■	■	■	■
<b>Pluma hidráulica regulable lateralmente de 4,70 m</b>																				
1.500 <sup>3)</sup>	0,50	360	■	■	■	-	-	-	-	-	■	■	■	-	-	-	■	■	■	■
1.600 <sup>2)</sup>	0,55	640	■	△	△	-	-	-	-	-	■	■	■	-	-	-	■	■	■	■
2.000 <sup>2)</sup>	0,50	660	■	△	△	-	-	-	-	-	■	■	■	-	-	-	■	■	■	■
2.000 <sup>3)</sup>	0,48	350	■	■	■	-	-	-	-	-	■	■	■	-	-	-	■	■	■	■
2.000 <sup>3)</sup>	0,65	390	■	△	△	-	-	-	-	-	■	■	■	-	-	-	■	■	■	■

### Cuchara angulable Estabilidad (calculado con un valor de seguridad del 75% según ISO 10567\*)

Ancho de corte mm	Capacidad ISO 7451 <sup>1)</sup> m <sup>3</sup>	Peso kg	Sin estabilizadores			Hoja trasera apoyada			Estabilizadores traseros apoyados			Estabilizadores traseros + hoja frontal apoyada			Hoja trasera partida, apoyada			Hoja trasera partida + hoja frontal, apoyada		
			Longitud del balancín (m)			Longitud del balancín (m)			Longitud del balancín (m)			Longitud del balancín (m)			Longitud del balancín (m)			Longitud del balancín (m)		
			2,05	2,25	2,45	2,05	2,25	2,45	2,05	2,25	2,45	2,05	2,25	2,45	2,05	2,25	2,45	2,05	2,25	2,45
<b>Pluma de ajuste hidráulico de 4,65 m</b>																				
1.500 <sup>2)</sup>	0,60	660	■	△	△	■	■	■	■	■	■	■	■	■	■	■	■	■	■	■
<b>Pluma hidráulica regulable lateralmente de 4,70 m</b>																				
1.500 <sup>2)</sup>	0,60	660	△	△	-	-	-	-	-	-	■	■	■	-	-	-	■	■	■	■

\* Valor de seguridad (limitado al 75% de la carga de vuelco estática o al 87% de la capacidad de elevación hidráulica) con alcance máx. sin enganche rápido, para un giro de 360° con eje pendular cerrado

<sup>1)</sup> comparable con SAE (colmada)

<sup>2)</sup> angulable en 2 x 50°

<sup>3)</sup> Cuchara de limpieza rígida

Peso máximo autorizado del material ■ = ≤ 1,8 t/m<sup>3</sup>, ■ = ≤ 1,5 t/m<sup>3</sup>, △ = ≤ 1,2 t/m<sup>3</sup>, - = no autorizado

# Equipamiento

## Chasis

Freno de circuito doble	•
Hoja estabilizadora trasera	+
Hoja estabilizadora trasera + frontal	+
Dirección en todas las ruedas	•
(dirección en ruedas delanteras, dirección en todas las ruedas, paso de perro)	+
Enganche de remolque, con bulones, automático (hoja estabilizadora)	+
Freno de trabajo, automático	•
Neumáticos (neumáticos gemelos) Liebherr EM 22 290/90-20	•
Neumáticos (neumáticos gemelos) Mitas EM 22	+
Mando individual estabilizadores / hoja estabilizadora partida	+
Velocidades de marcha (4)	•
Hoja estabilizadora trasera, partida	+
Hoja estabilizadora trasera, partida + hoja estabilizadora frontal	+
Conexión hidráulica para inclinación del remolque	+
Guardabarros (atrás y adelante)	+
Válvulas de retención de carga en todos los cilindros de apoyo	•
Caja de cambios semi automática	•
Freno de estacionamiento sin mantenimientos	•
Estabilizadores traseros	+
Estabilizadores traseros + hoja estabilizadora frontal	+
Neumáticos, variantes	+
Protección para el reductor de traslación	+
Protección de vástago, en cilindros de apoyo	+
Speeder**	+
Compartimento de almacenaje, izquierda – con cerradura	•
Compartimento de almacenaje, derecha – con cerradura	+
Toma de corriente para iluminación de remolque, 24 V (atrás)	+
Juego de herramientas ampliado	+

## Estructura superior

Faros de trabajo en la estructura superior detrás, 2 uds., LED	+
Faro de trabajo en la estructura superior derecha, 1 ud., LED	+
Sistema de repostaje con bomba de repostaje	+
Interruptor maestro del sistema eléctrico	•
Capó de motor con amortiguador de gas	•
Luces rotativas en la estructura superior, destellos dobles LED	+
Puertas de servicio con cierre	•

## Sistema hidráulico

Válvula de cierre entre el depósito de aceite hidráulico y la(s) bomba(s)	•
Racores para el control de presión hidráulica	•
Circuito de alta presión, servicio continuo	+
Acumulador de presión para bajada controlada del equipamiento con motor apagado	•
Filtro de aceite con compartimento de microfiltración integrado	•
Aceite hidráulico Liebherr desde –20 °C hasta +40 °C	•
Aceite hidráulico Liebherr biodegradable	+
Aceite hidráulico Liebherr para regiones especialmente frías o calurosas	+
Filtro secundario	+
Conmutación circuito de alta presión y cilindro de volteo	+
Conmutación circuito de alta presión y pluma de ajuste hidráulico	+

## Motor diesel

Filtro de partículas Deutz	•
Protección antirrobo de combustible	+
Ventilador reversible, completamente automático	+
Prefiltro de aire con extracción de polvo	+
Desconexión de motor automática con temporizador	+
Precalentamiento combustible*	+

## Cabina del operador

Bandeja portaobjetos	•
Apoyo, control proporcional en el joystick izquierdo	•
Faro de trabajo detrás en cabina, halógeno	+
Faro de trabajo detrás en cabina, LED	+
Faro de trabajo delantero en cabina, halógeno (sobre el protector contra la lluvia)	+
Faro de trabajo delantero en cabina, halógeno (bajo el protector contra la lluvia)	•
Faro de trabajo delantero en cabina, LED (sobre el protector contra la lluvia)	+
Faro de trabajo delantero en cabina, LED (bajo el protector contra la lluvia)	+
Espejo exterior eléctricamente regulable y calentable	+
Indicador de horas de servicio visible desde el exterior	•
Luna del techo de vidrio laminado de seguridad, con protección contra impactos	•
Freno del mecanismo de giro Comfort, pulsador en joystick derecho	+
Código del operador para arrancar la máquina, individual	+
Asiento de operador Standard	•
Asiento de operador Comfort	+
Asiento de operador Premium	+
Alarma acústica de traslación (suena en la marcha adelante y en la marcha atrás, desconectable)	+
Extintor	+
Ventana frontal de vidrio laminado de seguridad, con protección contra impactos, no regulable	+
Parabrisas delantero de una pieza o con parte inferior retráctil hacia el techo	•
Limpiaparabrisas delantero con conexión intermitente e instalación limpia y lava parabrisas	•
Dispositivo control de velocidad	•
Dirección con joystick	+
Climatizador automático*	•
Indicador de consumo de combustible	•
Nevera eléctrica	+
Volante, ejecución ancha (opción sin coste adicional)	+
Columna de dirección regulable horizontalmente	•
LiDAT, gestión de parque de máquinas y flotas	•
Lightbar en cabina, LED	+
Freno de giro posicionador	+
Control proporcional	•
Radio Comfort, manejo mediante unidad de visualización con kit manos libres	+
Preinstalación equipo de radio	•
Protección contra la lluvia sobre luna delantera	•
Protección ROPS	•
Alarma marcha atrás (suena en la marcha atrás, no desconectable)	+
Luces rotativas en la cabina, destellos dobles LED*	+
Todas las lunas tintadas	•
Limpiaparabrisas, en el techo	+
Limpiaparabrisas, luna frontal completa	•
Ventana corredera en puerta lateral	•
Rejilla de protección superior	+
Rejilla de protección delantera ajustable	+
Luna lateral derecha y parabrisas frontal de vidrio laminado de seguridad	•
Parasol	+
Parasol enrollable	•
Calefacción, regulable (reloj temporizador semanal)	+
SuperFinish	+
Consola de brazo izquierda, abatible	•
Inmovilizador electrónico	+
Encendedor	•



## Equipo de trabajo

Faros de trabajo en la pluma, 2 uds., halógeno	•
Faros de trabajo en la pluma, 2 uds., LED	+
Faros de trabajo en el balancín, 2 uds., LED	+
Sistema de suspensión de carga en el desplazamiento	+
Circuito de alta presión incluidas tuberías, tubería de retorno sin presión y Tool Control*	+
Seguro para cilindro elevador para implementos hidráulicos	+
Amortiguación de los cilindros de elevación	+
Válvula de retención de carga para cilindro de volteo	+
Válvula de retención de carga para cilindro de volteo, ambos lados	+
Anilla de carga en balancín	+
Tuberías de aceite de fuga adicionales para herramientas de montaje	+
Cucharas de limpieza Liebherr	+
Eenganche rápido Liebherr, mecánico o hidráulico	+
Cucharas angulables Liebherr	+
Pinzas clasificadoras Liebherr	+
Cucharas retro Liebherr	+
Liebherr-Tilt-Unit (LiTiU)	+
Sistema de dientes Liebherr	+
Bivalvas Liebherr	+
Circuito de media presión incl. tuberías	+
Dispositivo antirrotura de latiguillos cilindros de elevación	•
Dispositivo antirrotura de latiguillos cilindro de balancín	•
Latiguillos de enganche rápido en punta del balancín	•
Protección de tuberías para LIKUFIX	+
Sistema de enganche rápido LIKUFIX	+
Protección de vástago, en el cilindro de cuchara	+
Placa de protección para balancín	+
Toma de corriente en balancín, 24 V / 10 A	+
Tool Control, 20 opciones de ajuste de herramientas de montaje seleccionables desde la pantalla	+
Dispositivo de aviso de sobrecarga	•
Pluma de ajuste hidráulico	+
Pluma hidráulica regulable lateralmente	+



## Toda la máquina

<b>Engrase</b>	
Engrase manual chasis – descentralizada (puntos de engrase)	•
Engrase manual chasis – centralizada (un punto de engrase)	+
Sistema de engrase centralizado superestructura y equipamiento, totalmente automático (sin enganche rápido y brida de unión) *	•
Sistema de engrase centralizado, ampliación hasta el enganche rápido	+
Sistema de engrase centralizado, ampliación hasta la brida de unión	+
<b>Pintura especial</b>	
Pintura especial para implementos	+
Pintura especial, variantes	+
<b>Control</b>	
Supervisión del área trasera con cámara	•
Supervisión del área lateral con cámara	•
Skyview 360° (cámara lateral no disponible)	+
<b>Sistema de control de máquinas</b>	
Sistema de control de máquina 2D iCON IXE2 pasivo Leica designed for Liebherr	+
Sistema de control de máquina 3D iCON IXE3 pasivo Leica designed for Liebherr	+
Preparación	+

• = Estándar, + = Opción

\* = según el país, \*\* = en algunos países el límite permitido es de sólo 25 km/h

Queda prohibido el montaje de equipos y componentes de otras marcas sin el expreso consentimiento de Liebherr.

